

H3C 日本語ドキュメントセンター

索引



H3C

New H3C Technologies Co., Ltd.

<https://www.h3c.com/>

内容

ドキュメントセンター	1
H3C 製品の特長	1
1. テクニカルサポート	2
簡単な質問はチャットで	2
テクニカルサポートへのお問い合わせ	3
パートナーサブアカウント	3
製品保証・修理・サポートの紹介	4
H3C 製品ライセンスの登録と更新	4
トラブルシューティング	5
2. スイッチ	8
初めに	8
クイックスタート	8
コンフィギュレーション&デプロイ	9
インストール&アップデート	10
リファレンスガイド	10
メンテナンス	10
3. WLAN (無線 LAN)	12
初めに	12
クイックスタート	12
コンフィギュレーション&デプロイ	16
インストール&アップデート	16
AC 冗長化の変遷	19
リファレンスガイド	21
メンテナンス	21
FAQ	21
4. ルーター	23
初めに	23
クイックスタート	23
コンフィギュレーション&デプロイ	23
リファレンスガイド	23
5. セキュリティ (SecPath ファイアウォール)	25
初めに	25
クイックスタート	25
インストール&アップデート	25

設定例.....	45
12. H3C 技術者認定制度.....	46
13. 英文マニュアル.....	47
14. トレーニング.....	49
15. 定期開催トレーニング収録ビデオ(Youtube チャンネル).....	52
改訂履歴	53

ドキュメントセンター

ドキュメントセンターは H3C 製品のマニュアルの翻訳、独自資料などを日本語で提供するサイトです。URL は以下の通りです。黄色の **マーカー** が引かれているドキュメントはお薦めのものです。

日本語ドキュメントセンターへのリンク

H3C 日本語ドキュメントセンター索引(最新版)

検索

ドキュメント検索ガイド

ドキュメントセンターは、H3C製品に関する情報ナビゲーションの中心です。主に製品シリーズ全般にわたるインストールガイド、設定ガイド、メンテナンスマニュアル、トラブルシューティングマニュアルなどの資料を提供しています。これにより、ユーザーはインストール、設定、メンテナンスに関する問題に直面した際に、効果的な解決策を手に入れることができます。

製品別検索

ルーター	スイッチ	WLAN 無線コントローラー / AP	セキュリティ Firewall
クラウドコンピューティング UIS / CAS	ネットワーク管理 SNMP / iMC	AD-NETソリューション Campusネットワーク	サーバ
CloudNet Cloud管理	Cloud Lab H3C機器シミュレーター	テクニカルサポート	Others ドキュメント索引等

H3C 製品の特長

ルーター、スイッチ、無線、セキュリティなどの製品に共通である Comware は、分散構造、高可用性仮想化、ISSU、保守性といったモジュール設計の特性を備え、Linux をベースにした汎用オープンシステムで、コマンドも共通なのでこれらの製品の設定を短期間で習得が可能

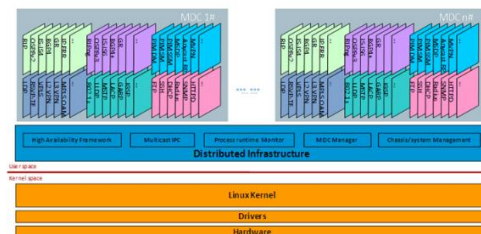
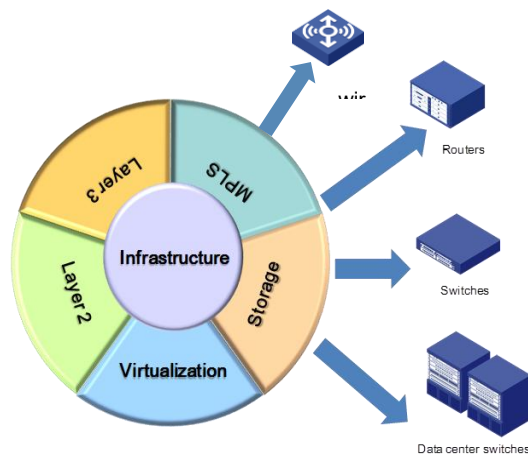

1. テクニカルサポート

簡単な質問はチャットで

[H3C 日本語ホームページ](#)

オンラインチャットの開始

ライブチャットサービス時間: 10:00-19:00 UTC+7 月曜～金曜
言語: 英語 (AI翻訳を使用した現地語)

ヒント:
1. 現在、スイッチ、ルーター、ワイヤレス、セキュリティ、Cloudnet 製品のためのライブチャットサポートを提供しております。
2. ライブチャットの営業時間外、または他の製品のテクニカルサポートについては、ホットライン、サービスメールなどを通じてサポートを受けてください。

この情報を送信する前に、プライバシーポリシーをお読みください。

④ OK, 続行

お問い合わせ
どのようにお手伝いしましょうか?
注文に関するヘルプ >
オンラインサポートを受ける >
ライブチャット ③ >
サービスホットライン >
Web-to-case >
お困りですか? ①

パートナーアカウントでログインが必要

Hello
Welcome to H3C

[Go to the home page](#)

User: H3C Partner H3C Employee

abc

.....

88C4 88C4

Log In

[Forgot Password](#) [Account Register](#)

I agree to the use of my personal information according to the [H3C Privacy Statement](#). I understand that my personal information may be transferred for processing outside my country of residence.

I agree to the use of my contact data like email to keep me informed of products, services and offerings

テクニカルサポートへのお問い合わせ

[H3C テクニカルサポートへのお問い合わせガイド](#)

[Web でのサポート依頼\(Web to Case\)](#)

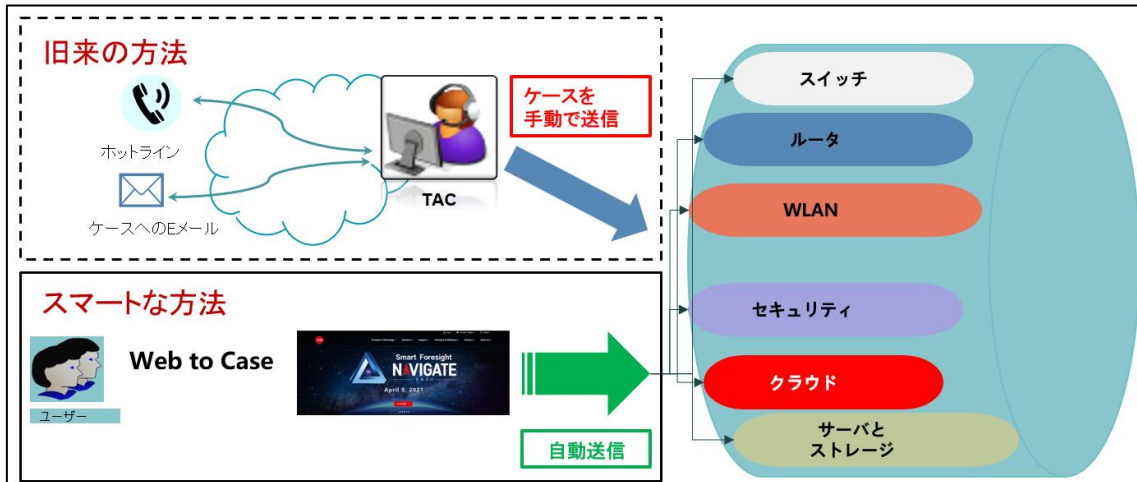

パートナーサブアカウント

[H3C サブアカウントのご紹介](#)

アカウントバインディング

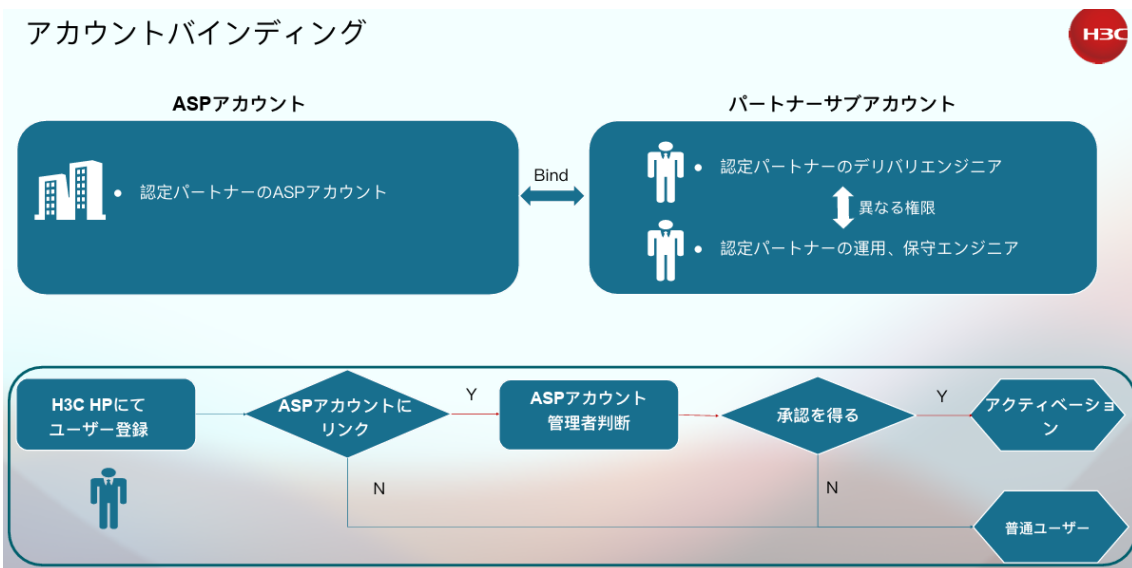

製品保証・修理・サポートの紹介

[H3Care 保守概要資料 v1.0](#)

H3C 製品保証・修理・サポートの紹介

エンタープライズ製品基本保証

製品カテゴリー	詳細	保証タイプ	保証期間
ネットワーク製品	SOHO スイッチ (S1200/1850/S5000V3)	9×5×翌営業日発送 (スベアパーツ発送)	5年
	ルーター		1年
	スイッチ		
	無線コントローラ		
セキュリティ製品	ファイアウォール		
ソフトウェア	ネットワーク製品 IMC/Director/ Controller/SMP Cloud製品 Cloud(CloudOS/CAS/ONEStor/UIS)	ソフトウェアメディア 交換のみ	90日

補足説明:

・基本保証は別途購入する必要はありません。

・詳細なサービス内容および他のH3Careサービスについては弊社HP「エンタープライズ製品基本保証」を参照してください。

・9x5 (9時間: 9:00 – 18:00
5日:月曜から金曜日)

製品カテゴリー	詳細	保証タイプ	保証期間
エンタープライズサーバー	ラックサーバー	9×5×翌営業日発送 お客様自身での交換/返却	3年
UIS Cell	UIS Cell 3000 G3/G5		

RMA サービスプロセス

→ TS(テクニカルサポートセンター)により、RMAの適用可否を判断

→ ASP/H3C CE はSPMS-RMAシステム上での操作が必要

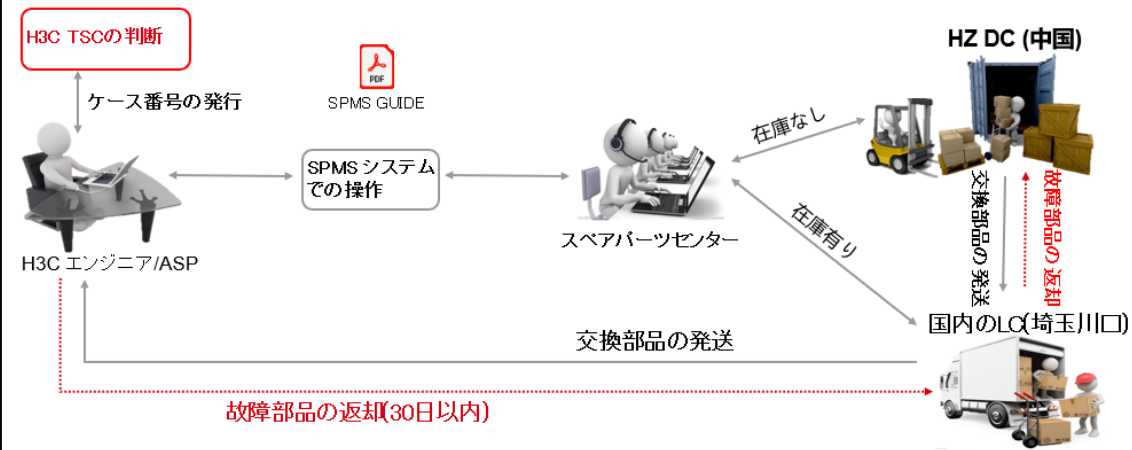

H3C 製品ライセンスの登録と更新

[H3C WLAN 製品ローカルライセンスガイド](#)

H3C ハードウェア製品 ライセンスの登録と更新(翻訳)

トラブルシューティング

[H3C 製品ファームウェア\(サーバーを除く\)バージョンアップと回復方法 v1.0](#)

[H3C 製品トラブルシューティングのヒント](#)

[H3C スイッチ製品トラブルシューティングガイド\(翻訳\)](#)

[物理ポートに関するトラブルシューティングガイド\(翻訳\)](#)



↓テクニカルサポートへ障害報告する際の S/N 番号の確認と
診断情報ファイルの取得方法

[H3C 製品 障害情報収集クイックガイド\(GUI を利用\)](#)

[H3C 製品 障害情報収集クイックガイド\(CLI を利用\)](#)

[H3C 製品 障害情報収集クイックガイド](#)

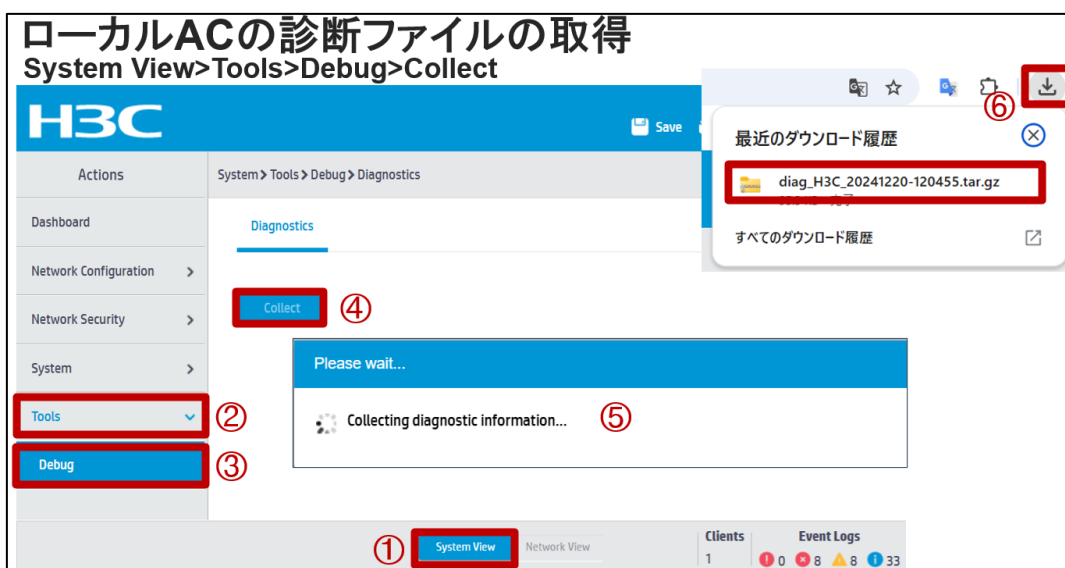

↓ H3C 製品全般の保守に携わる方向けのドキュメント

H3C 製品保守トレーニング v2.3

01	故障の確認	07	IRF構成での装置交換上の注意事項(ライセンス等)
02	基本的なコマンド	08	アクセスポイント交換上の注意事項
03	エラーログの収集	09	マニュアルについて
04	装置、コンフィグの初期化	10	製品保証期間の確認
05	コンフィグの投入	11	本日のおさらい
06	バージョンアップ		

H3C 製品保守トレーニング実習ガイド v3.0

H3C 製品保守ガイド(翻訳)

H3C 製品のソフトウェアダウンロード方法

↓ H3C 製品でパスワードが分からない/忘れた等の場合の対処

ログインパスワードを忘れた際の操作ガイド

H3C 製品の初期化ガイド(共通)

↓ バージョンアップするためのファームウェアの推奨バージョンについて

Recommend は以下のように、「安定していて、多くのユーザーに利用されています」という意味になりますので、最新機能が必要でなければ、安定したバージョンを利用することを推奨します。

S5130S-EI Series	
	Title
→ S5130S_EI-CMW710-R6380	Recommend! Stable version, widely used by most customers.
→ H3C S5130S-EI-CMW710-R6378	Recommend
→ H3C S5130S_EI-CMW710-R6368	
→ S5130S_EI-CMW710-R6367	
→ H3C S5130S_EI-CMW710-R6351P07	

リモート監視プラットフォーム

Upower プラットフォームソリューションのご紹介

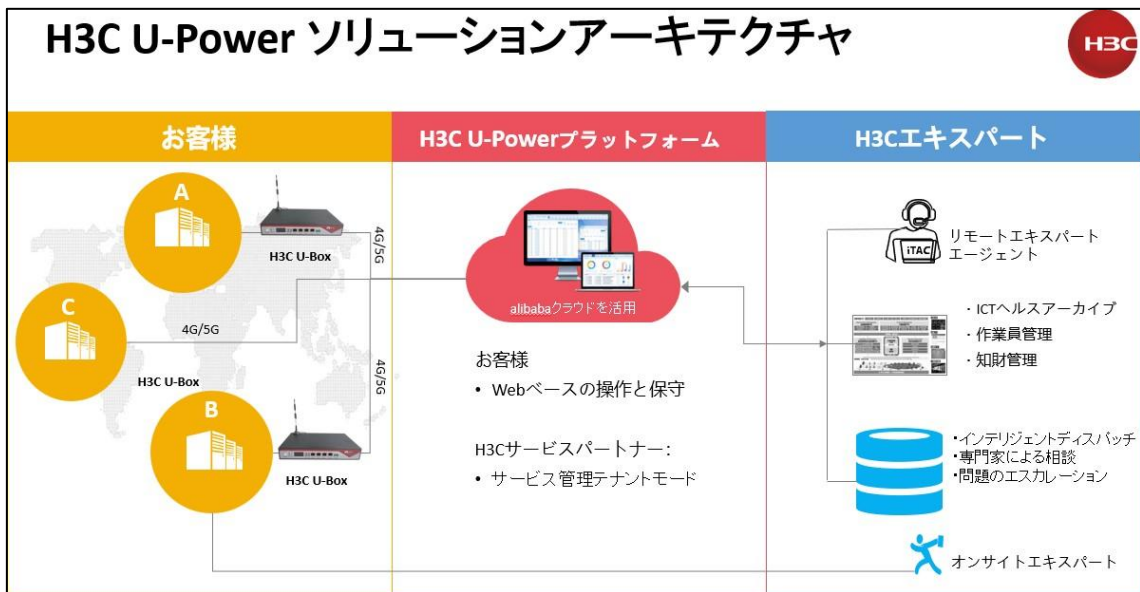

H3C U-Box ゲートウェイ

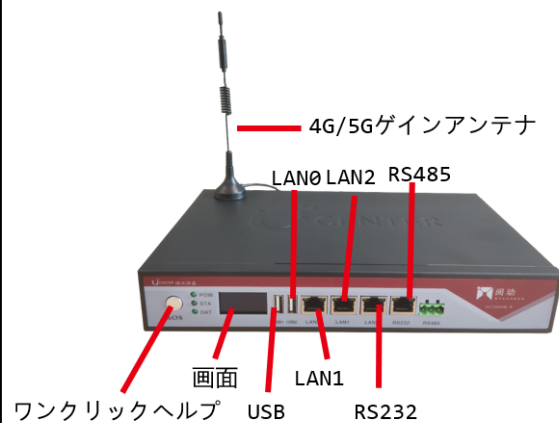

- ARM アーキテクチャ、内蔵 4G/5G モジュール4G 暗号化トンネルを介したり モート トラブルシューティング
- SSH、TELNET、HTTP/HTTPS、VNC、RDP、RS485、RS232をサポート
- ネットワーク診断、地図測位、ログ管理などをサポートします。
- Wi-Fi サポート
- TFTP 1G
- コンソールインターフェース付き
- 主流の携帯電話会社の帯域と互換性あり

2. スイッチ

初めに

[H3C-キャンパス SW 仕様比較表](#)

クイックスタート

H3C のコマンド習得に最適なドキュメント

↓ Cisco コマンドに慣れている人は理解が容易です

[H3C 製品基本操作トレーニング v3.3](#)

CLI概要—Alias

CISCO	H3C	CISCO	H3C
no	no/undo	show version	show version/display version
show	show/display	show startup-config	display saved-configuration
exit	exit/quit	show running-config	display current-configuration
hostname	hostname/sysname	no debug all	no debug all/ctrl+d
en, config terminal	system-view	erase startup-config	reset saved-configuration
delete	delete	end	end/return
reload	reboot	exit	exit
write	write/save	logging	Logging/info-center
username	local-user		
shutdown	shutdown		

<H3C>display alias コマンドの実行:コマンドは1行毎に実行され、
変更は即時に反映される

↓ H3C のコマンドマニュアル

「[H3C 製品基本操作トレーニング v3.3](#)」のリンクに CMD-help.zip というファイルが添付されていて解凍した html ファイル中の [CMD-help.htm](#) をクリックすると以下のようなコマンドマニュアルが表示されますので探しているコマンドを入力してみてください

TOCIndexSearch

Select the command to display:
entry

WLAN load balancing commands – display wlan load-balance group

Use `display wlan load-balance group` to display load balancing group information.

Syntax

```
display wlan load-balance group { group-id | all }
```

Views

Any view

Predefined user roles

H3C 製品基本操作トレーニングの理解度把握に最適

[H3C 製品基本操作トレーニング トラブルシュート演習ガイド v1.1](#)

コンフィギュレーション&デプロイ

[H3C S5560X-EI 基本コンフィギュレーションガイド v1.1](#)

[H3C S5560X-EI マルチキャスト設定ガイド](#)

[H3C S6800 & 6860 スイッチ PTP 設定ガイド](#)

↓ループ検出および各種 VLAN の構成法

[H3C S5560X-EI H3C L2 スイッチングコンフィギュレーションガイド\(抜粋\)](#)

↓認証(802.1x,MAC,ポータル等)、攻撃検知と対策、ポートセキュリティ

[H3C S5560X-EI セキュリティコンフィギュレーションガイド\(抜粋\)](#)

[H3C スイッチ ACL コンフィギュレーション例](#)

他社プラットフォームへの対応

[H3C スイッチと Windows Server 2016 NPS 認証サーバー統合ガイド](#)

[Microsoft NLB に対する H3C スイッチの設定](#)

[H3C S6520X シリーズ Bonjour Relay 設定ガイド](#)

↓スイッチのスタック構成とそれに伴う冗長化(パケットロスがほとんどない)の構成法

[H3C S5560X-EI IRF\(仮想化技術\)コンフィギュレーションガイド](#)

[IRF\(スタック\)を構成している機器の交換方法について](#)

[IRF\(スタック\)構成でのアップデート\(共通\) スプリット](#)

[H3C S5560X-EI ISSU\(サービスを停止しないアップグレード\)例](#)

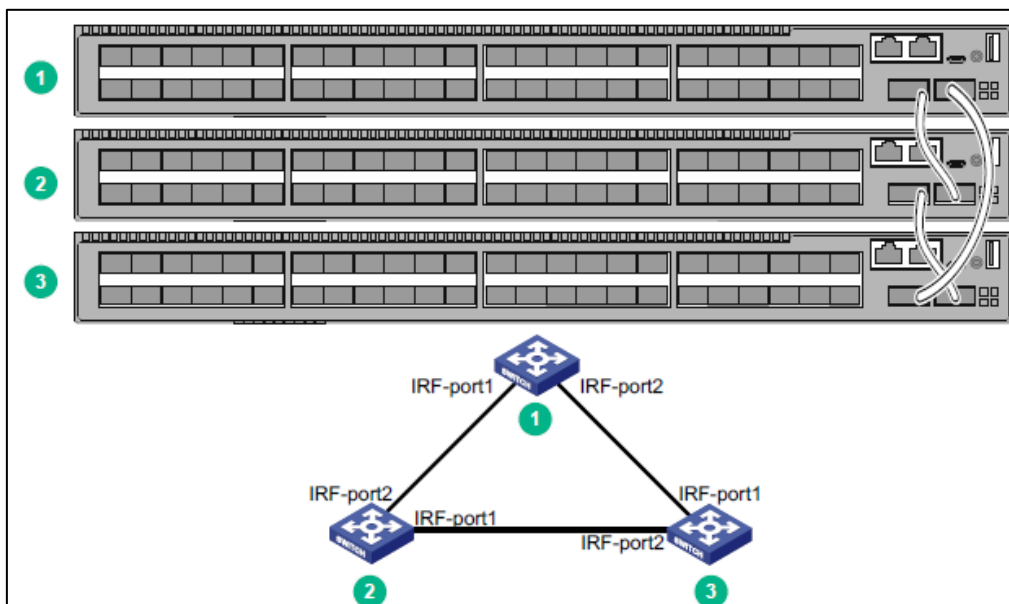

インストール&アップデート

[ソフトウェアのアップグレード\(共通\)](#)

[H3C S5560X-EI ソフトウェアアップグレード\(AC 機能内蔵の場合\) V1.1](#)

リファレンスガイド

[H3C トランシーバースモジュールユーザーガイド v1.1](#)

400G のトランシーバークーブル

QSFP-DD銅線ケーブル

図9 QSFP-DD銅線ケーブル



モデルと仕様

表8 QSFP-DD銅線ケーブルの仕様

モデル	長さ	データレート
QSFPDD-400G-D-CAB-2M	2 m(6.56フィート)	400 Gbps

[H3C DRNI\(Distributed Resilient Network Interconnect\)コンフィギュレーションガイド](#)

メンテナンス

[H3C SmartMC ホワイトペーパー](#)

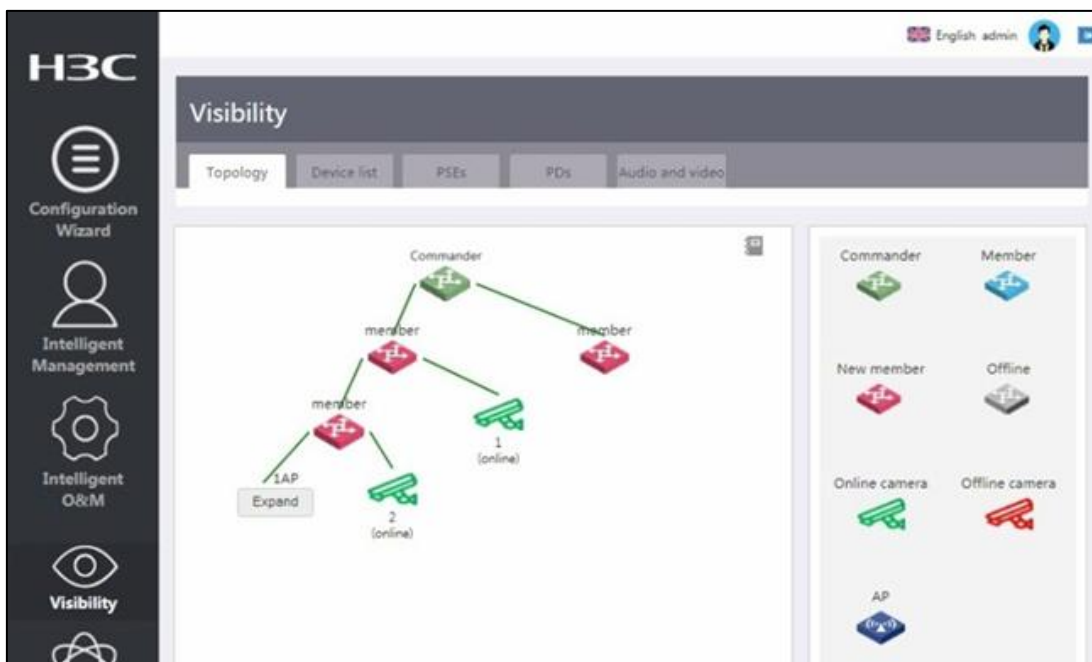

The screenshot displays the H3C SmartMC interface. On the left is a navigation menu with icons for Configuration Wizard, Intelligent Management, Intelligent O&M, and Visibility. The main area is titled 'Visibility' and contains tabs for Topology, Device list, PSEs, PDs, and Audio and video. The 'Topology' tab is active, showing a hierarchical network diagram with a 'Commander' node at the top, connected to two 'member' nodes. One 'member' node is further connected to another 'member' node, which is connected to an 'IAP' node labeled 'Expand'. There are also two camera icons labeled '1 (online)' and '2 (online)'. On the right side, there is a status panel with icons for Commander, Member, New member, Offline, Online camera, Offline camera, and AP.

H3C キャンパススイッチ SmartMC ベストプラクティス
NIST FIPS コンフィギュレーションガイド(暗号モジュールの要件を規定)



3. WLAN (無線 LAN)

初めに

[第 3 者機関による H3C WiFi6 製品 性能評価\(Tolly Report\)](#)

[H3C WLAN 装置管理 VLAN 配置ガイド](#)

[H3C AP と AC 間のレイヤー3コンフィギュレーション例](#)

デフォルトでは、H3CデバイスではVLAN 1で管理パケットとサービスパケットの両方を送信します。このデフォルトVLAN設定を使用すると、セキュリティやその他のネットワークの問題が発生する可能性があります。

このドキュメントでは、中央集中型転送モードおよびローカル転送モードでのWLANネットワークに対するVLAN配置の推奨事項を提供することにより、VLAN配置を最適化してセキュリティとパフォーマンスを向上させるのに役立ちます。

クイックスタート

WLAN 構築のための調査

[H3C WLAN 構築のための調査の運用 v2.0](#)

[無線プロジェクト パラメータシート](#)

↓ **無線製品の最初に行うトレーニング**

[H3C WLAN 製品基本操作トレーニング v3.3](#)

H3C のアクセスポイントは 1 つのファームウェアで複数の動作モードを持つ

[Cloud 管理自律モード、仮想 AC モード、FIT モード、自律モード\(CloudAP の応用\)](#)

↓ **無線製品を扱うには最初に目を通してください**

[H3C AP の動作モードの特徴と変更 v1.5](#)

[H3C Wi-Fi 6 AP 動作モード切替ガイド](#)

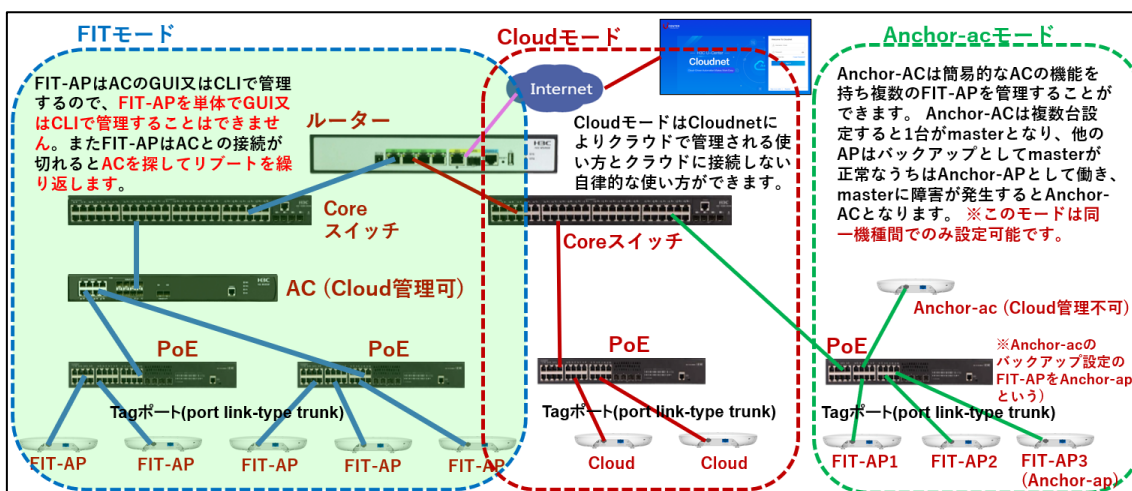

Cloud 管理自律モード

CloudAP の活用

↓ CloudAP とは自律モードの AP を Cloudnet で管理するモードです

[H3C Cloud 管理 AP 設定ガイド](#)

[H3C Cloud 管理 AP 設置ベストプラクティスガイド v1.2](#)

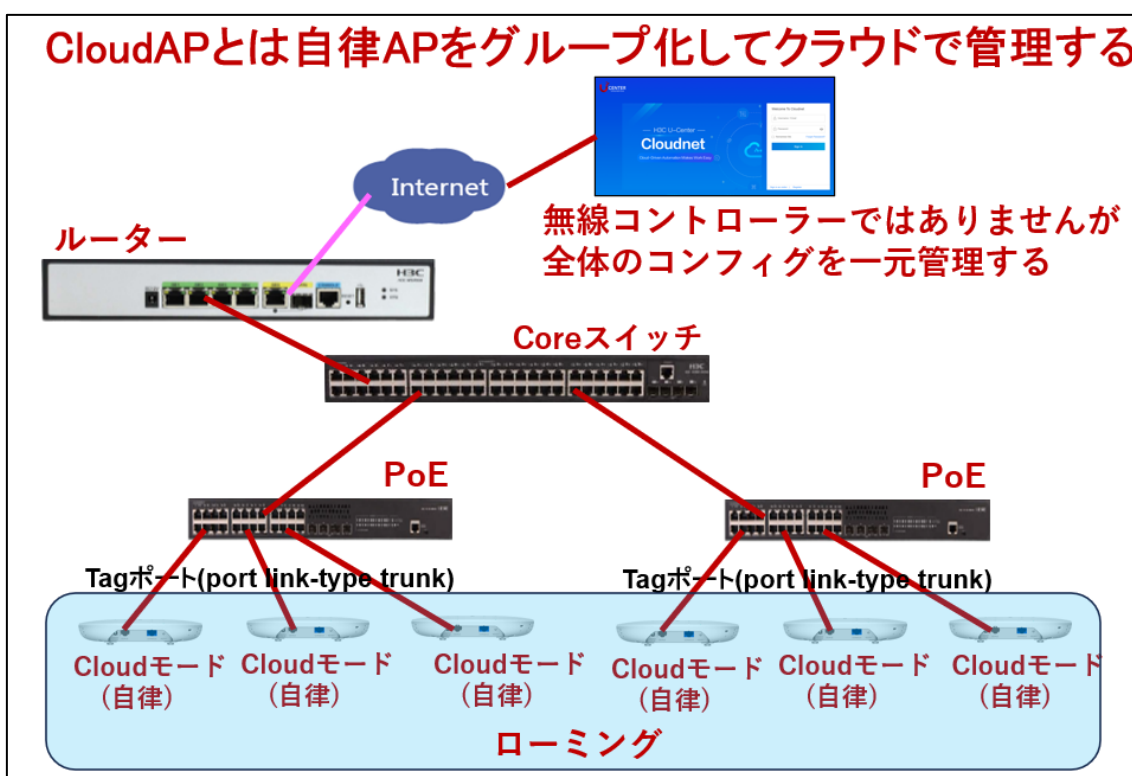

[H3C WLAN 製品 CloudAP ハンズオントレーニング](#)

[H3C Cloud 接続コンフィギュレーションガイド](#)

[H3C CloudAP でのポータル認証設定](#)

自律モード(CloudAP の応用)

↓ 自立モードは CloudAP を Cloudnet で管理する必要がない場合の利用形態です。

CloudAP のコンフィグはクラウドに接続するためのものが多く含まれているので、

自律で使う場合は、コンフィグを simple に設定します。

[H3C WA7539\(WiFi7\)自律管理ベストプラクティスガイド](#)

仮想 AC モード

Anchor-AC の活用

↓ Anchor-AC とは仮想 AC の事で1台のアクセスポイントが他のアクセスポイントのコントローラー

[H3C Anchor-AC 設置ベストプラクティスガイド \(CLI 編\)](#)

[H3C Anchor-AC 設置ベストプラクティスガイド v1.2](#)

Anchor-acモード

Anchor-ACは簡易的なACの機能を持ち複数のFIT-APを管理することができます。Anchor-ACは複数台設定すると1台がmasterとなり、他のAPはバックアップとしてmasterが正常なうちはAnchor-APとして働き、masterに障害が発生するとAnchor-ACとなります。。※このモードは同一機種間でのみ設定可能です。

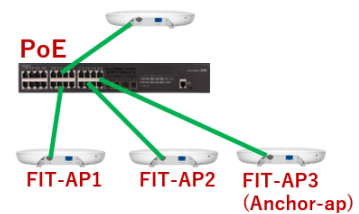

Anchor-acの障害時の新たなAnchor-acへの切換え動作

Anchor-ac障害発生時の挙動

1. Anchor-acに障害が発生 -> FIT-AP3がAnchor-acとのCAPWAPトンネルのダウンを検知
2. FIT-AP3がリブート -> Anchor-acモードに切り替わって起動

注) Anchor-acの障害発生からあらたなAnchor-acが機能するまで約3分30秒程度
その間、クライアントの通信は継続しますが、新たな接続はできません。

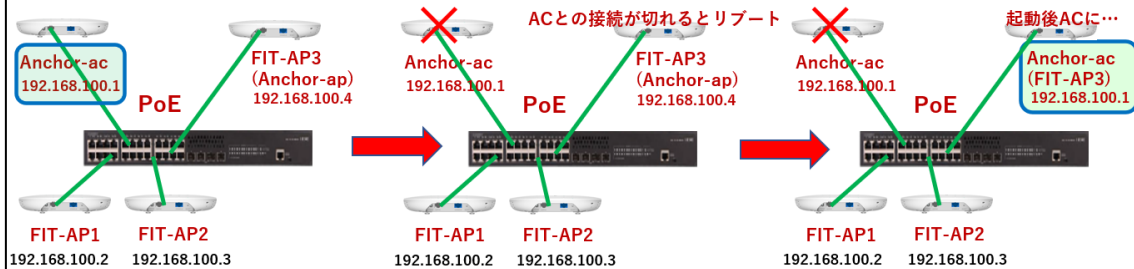

[H3C WLAN 製品 Anchor-AC ハンズオントレーニング v1.2](#)

[H3C 簡単 Anchor-ac+FIT キットングガイド\(VLAN\)](#)

[H3C 簡単 Anchor-ac+FIT キットングガイド\(guest モード\)](#)

[H3C 簡単 Anchor-ac+FIT キットングガイド](#)

[H3C Anchor-AC ゲストモードベストプラクティス](#)

[H3C WA538 Anchor-AC 設置ベストプラクティスガイド](#)

FIT モード

↓ 無線コントローラーで管理されてはじめて活用されるモードで AP のデフォルトです

[H3C AP FIT 設置ガイド](#)

メッシュネットワーク

[H3C FIT AP 間でのメッシュリンク構築コンフィグ例](#)

[H3C FIT AP と FAT AP 間のメッシュリンク構築コンフィグ例](#)

[H3C WLAN FAT AP メッシュ設定ガイド](#)

[H3C アクセスコントローラ WLAN メッシュの設定](#)

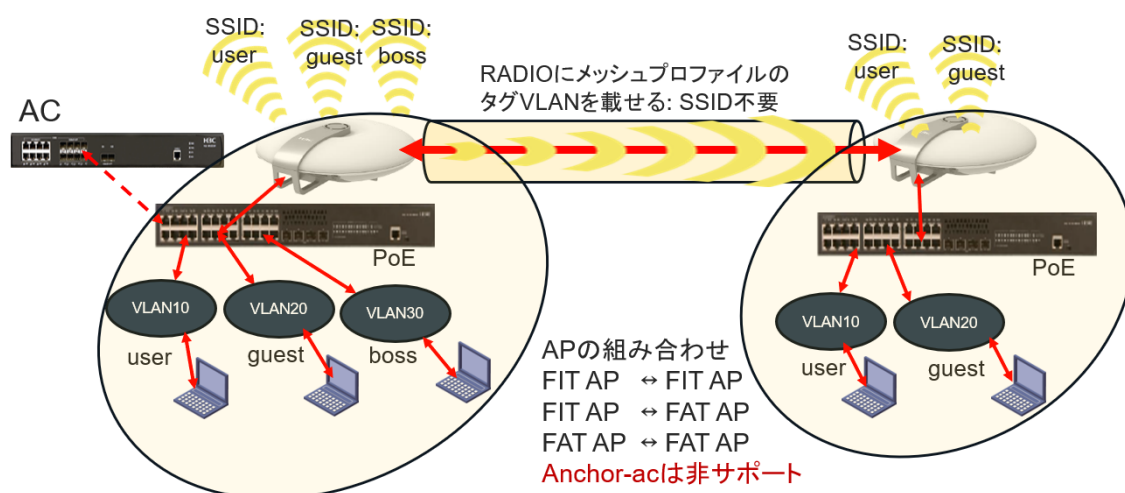

ローミング設定

[H3C WLAN 製品ローミングとクライアント AP 接続の最適化ガイド](#)

[H3C WLAN AP のみでのローミングコンフィギュレーションガイド](#)

[H3C WLAN ローミングコンフィギュレーションガイド](#)

[H3C WLAN 製品ローミング解説と設定ガイド](#)

[H3C WLAN 無線とローミング最適化ガイド](#)

最適化設定

[H3C WLAN 製品のメンテナンスと最適化 v2.0](#)

[H3C WLAN 最適化の設定](#)

[WLAN-AP 管理コンフィギュレーション](#)

[H3C AP クライアントレート制限の設定例](#)

[H3C WLAN でのユーザー分離の設定](#)

[H3C 無線リソース管理\(ロードバランス\)v1.3](#)

[H3C アクセスコントローラ WLAN RRM 設定](#)

[H3C 無線リソース管理\(RRM\)](#)

[H3C アクセスコントローラ WLAN アクセス設定ガイド](#)

[H3C 多量の AP の一括バージョンアップの一つの方法](#)

[H3C アクセスポイント Comware 7 NAT 設定例](#)

コンフィギュレーション&デプロイ

ACの設定

[H3C AC 設置ベストプラクティスガイド\(GUI 編\)](#)

[H3C WLAN 製品 AC ハンズオントレーニング v2.1](#)

[H3C AP IP アドレスとホスト名の設定](#)

[H3C WLAN 基本テストケースリファレンス](#)

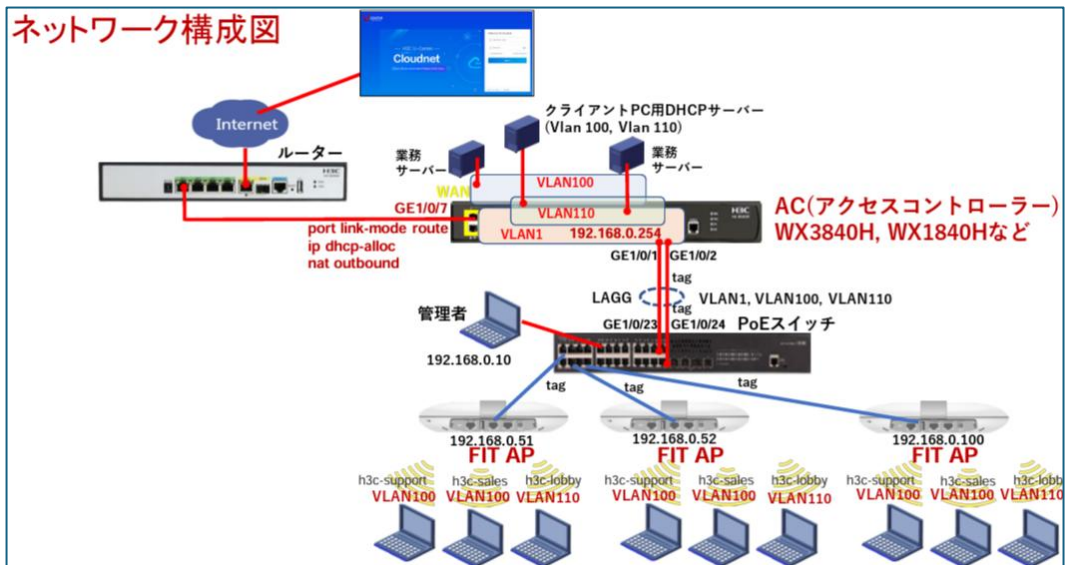

インストール&アップデート

[H3C WA6630X アクセスポイント設置ガイド](#)

[H3C WA6638 アクセスポイント設置ガイド](#)

[H3C WA6320 アクセスポイント設置ガイド](#)

WiFi7



[Wi-Fi 7 テクノロジーに関するホワイトペーパー](#)

[H3C Wi-Fi7 屋内用アクセスポイント設置ガイド](#)

[H3C WA7539 Wi-Fi 7 802.11be 室内アクセスポイントデータシート](#)

[H3C 無線製品 WiFi7 基本設定 v1.5](#)

[H3C WLAN WiFi7 企業オフィス導入ガイド](#)

[H3C WA7539\(WiFi7\)自律管理ベストプラクティスガイド](#)

無線コントローラーの新旧 GUI

新旧 GUI で設定画面は変わらないが、旧 GUI はメニューが階層になっていて、新 GUI ではメニューで大項目を選ぶと階層の一覧が表示され、すぐに設定画面に到達する

[H3C WX1812X-PWR GUI 画面概要\(新 GUI の例\)](#)

トラブルシューティング

[H3C 初級 WiFi トラブルシューティングガイド v2.0](#)

[WLAN トラブルシューティング高度なテーマ](#)

[ワイヤレスに共通の問題点での情報収集ガイド V1.0](#)

[WLAN 製品管理とトラブルシューティング v1.0](#)

[H3C ワイヤレス製品トラブルシューティングガイド\(V7\)](#)

[ワイヤレスクライアント接続失敗トラブルシューティング V7](#)

[H3C 無線製品トレーニング トラブルシューティング演習ガイド v1.0](#)

[HCL を利用したトラブルシューティング\(無線\)](#)

他社プラットフォームへの対応

[Microsoft NPS サーバーコンフィギュレーション例](#)

[Cisco ISE サーバーコンフィギュレーション例](#)

[Aruba ClearPass サーバーコンフィギュレーションガイド](#)

[H3C 無線コントローラ Bonjour ゲートウェイ設定ガイド](#)

WIPS(Wireless IPS)

[H3C WLAN セキュリティコンフィギュレーションガイド\(WIPS\)](#)

[H3C WLAN WIPS 設定と検証](#)

[H3C WLAN WIPS エラーメッセージ集](#)

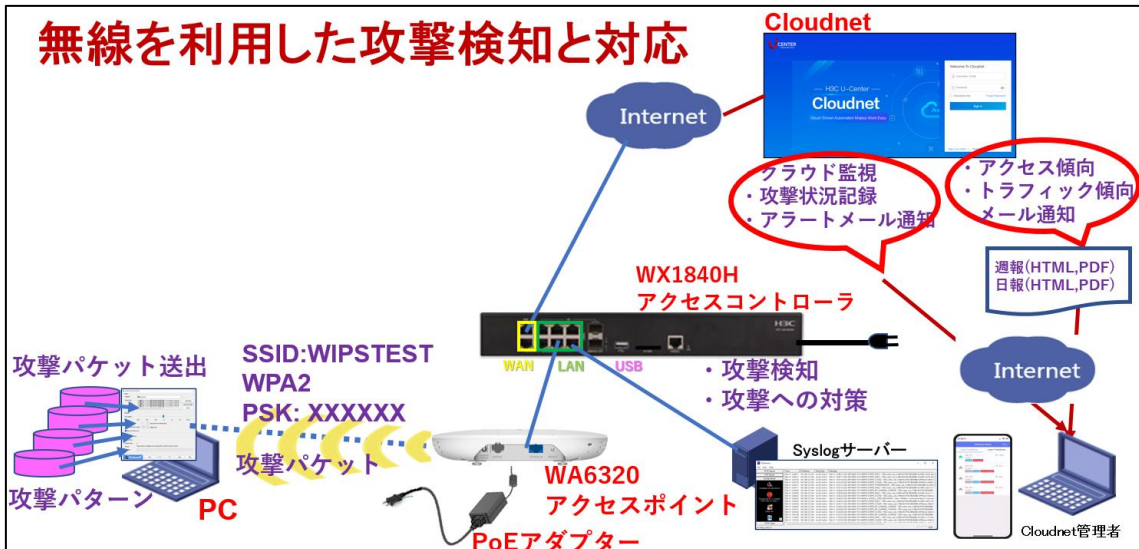

認証設定

[H3C セキュリティコンフィギュレーションガイド](#)

[H3C ユーザーアクセスおよび WLAN 認証ガイド](#)

[H3C MAC 認証と PSK](#)

[H3C AC 802.1X 認証の様々な設定例](#)

[H3C 802.1x 認証設定ガイド](#)

[H3C AC リモート 802.1X 認証の設定例](#)

ポータル認証設定

[H3C ユーザーアクセスおよびポータル認証ガイド](#)

[WLAN ローカルポータル認証設定例\(GUI\)](#)

[WLAN ローカルポータル認証設定例 \(CLI\)](#)

[H3C AC ローカルポータル LDAP 認証例](#)

[H3C リモートポータル認証](#)

AC 冗長化の変遷

AC の冗長化(Cloud Cluster の場合:最新のハードウェア)

Cloud Cluster の機能は Comware 9(従来の OS は Comware 7)からサポートされました
 対応機種例: WX3820X,WX3840X

H3C 無線コントローラー Cloud Cluster コンフィギュレーションガイド

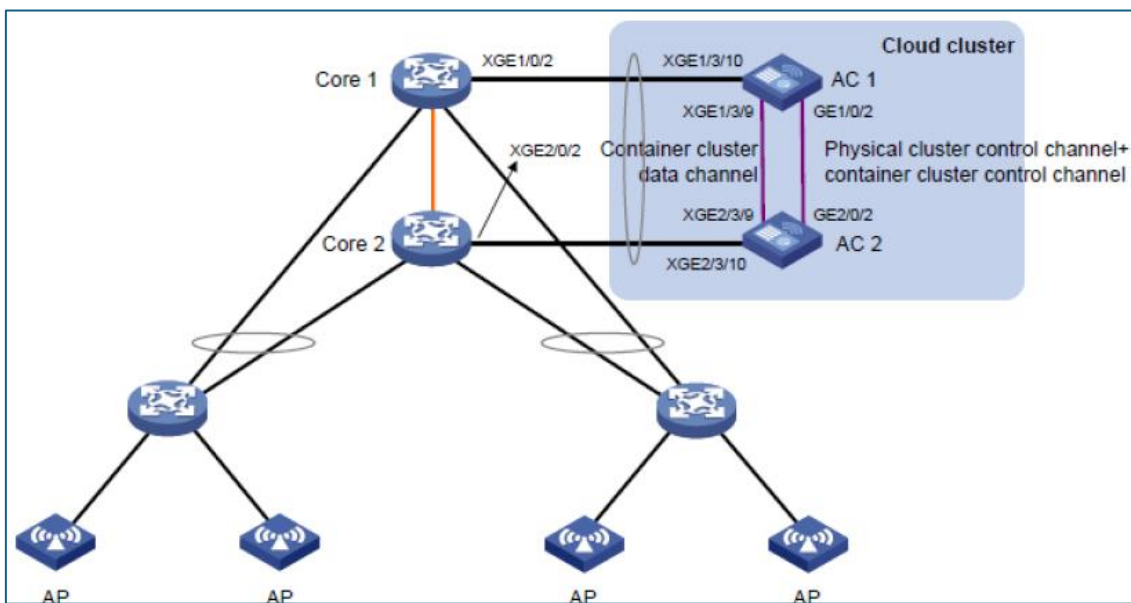

AC の冗長化(Dual-Link Backup の場合:最新及び以前のハードウェア)とライセンス
 対応機種例: WX5860X,WX2880X,WX2860X

H3C AC Dual-link backup コンフィギュレーションガイド(翻訳)

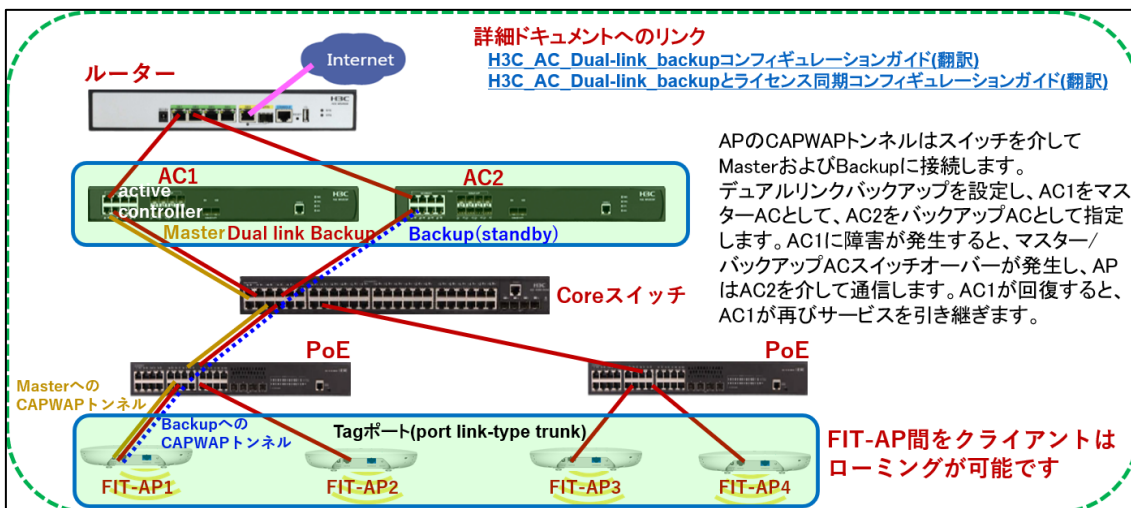

H3C AC Dual-link backup とライセンス同期コンフィギュレーションガイド

WLAN 冗長構成における AP 台数ライセンス共有技術ホワイトペーパー

WLAN ライセンス管理設定ガイド(翻訳)

Anchor-AC の冗長化(Dual-Link Backup の場合)

H3C Anchor-AC Dual link backup 設定例

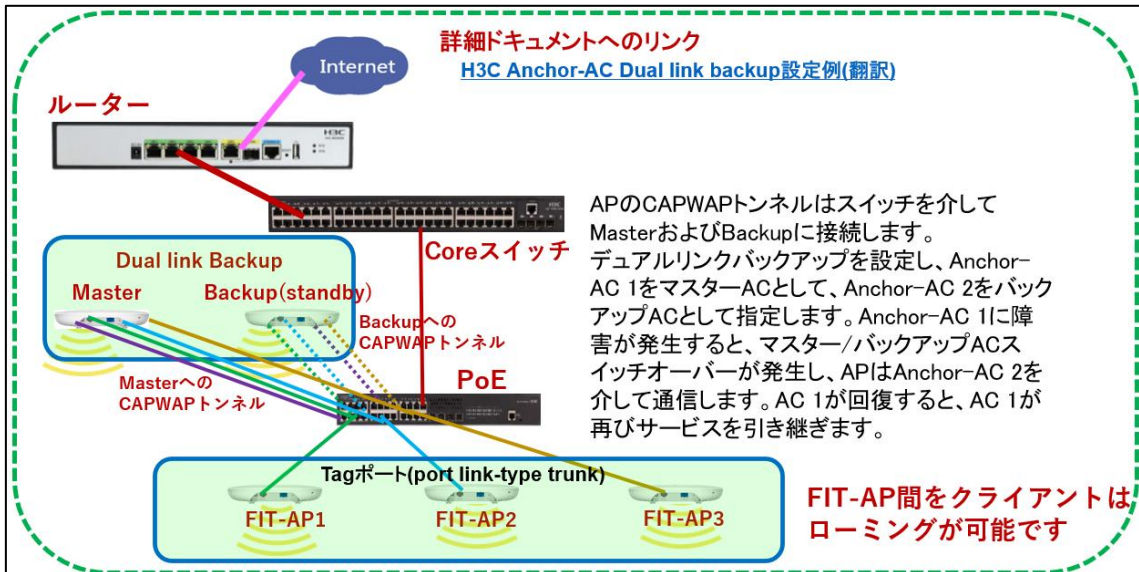

AC の冗長化(IRF の場合:初期のハードウェア)

対応機種例: WX5860X,WX5500H,WX3500H

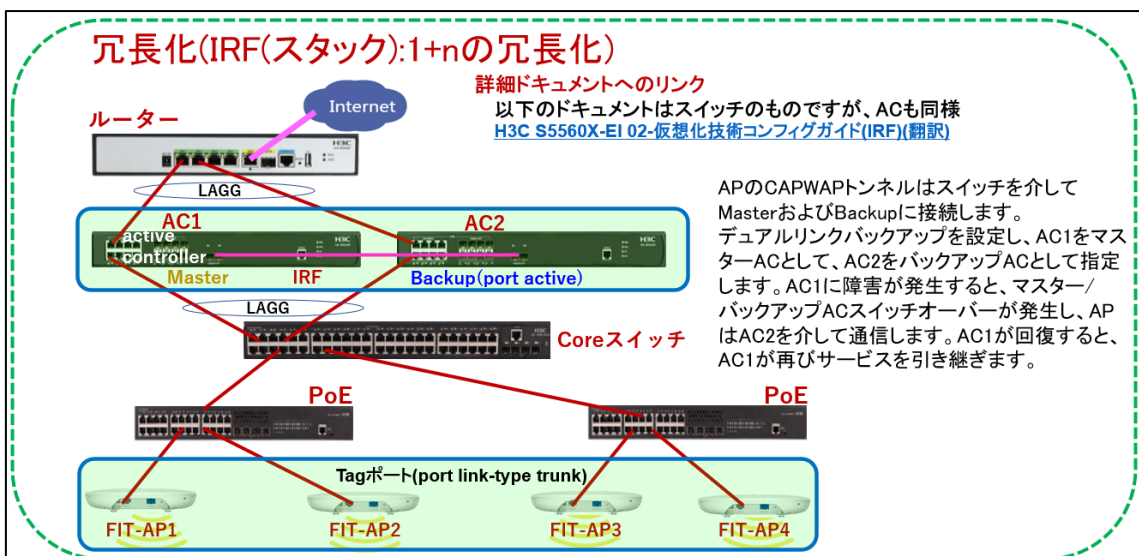

リファレンスガイド

[WX1804H WX1810H WX1820H WX1840H-CMW710-R5439P05 リリースノート](#)

[WA6600-CMW710-E2442-FIT リリースノート](#)

[H3C WA6321H-JP クイックガイド](#)

メンテナンス

[AC 管理の AP ソフトウェアのデフォルトの変更手順について](#)

[H3C WLAN コントローラと AP のファームウェア管理](#)

[H3C Wireless 製品導入と保守ガイド](#)

FAQ

[無線一般のよくある質問](#)

[H3C ワイヤレス製品テーマ別 FAQ \(V7\)](#)

[AP から電波が出ていない？](#)

[H3C 無線 LAN 構築のヒント](#)

無線コントローラ



WX2800



WX3800

WiFi 6 アクセスポイント



WiFi 7 アクセスポイント



4. ルーター

初めに

[H3C MSR3600 ルーターシリーズデータシート](#)

クイックスタート

Web によるルーターの設定を解説 全 167 頁

[H3C MSR ルーターWeb コンフィギュレーションガイド](#)

コンフィギュレーション & デプロイ

[H3C MSR ルーター SSL VPN コンフィギュレーション\(翻訳\)](#)

[H3C MSR ルーター IPsec VPN コンフィギュレーション例](#)

[H3C MSR ルーターLAC 自動開始 L2TP トンネルの設定例](#)

[H3C MSR ルーター L2TP コンフィギュレーションガイド](#)

[H3C MSR ルーター 攻撃の検出と防御の設定ガイド](#)

[H3C MSR ルーター Layer2 WAN アクセスコンフィギュレーションガイド\(PPPoE\)\(翻訳\)](#)

[H3C MSR ルーターポリシーベースルーティングコンフィギュレーション例\(Comware V7\)](#)

[H3C MSR ルーターアウトバウンド双方向 NAT コンフィギュレーション例\(Comware V7\)](#)

[H3C MSR ルーターの ACL 設定例\(Comware V7\)](#)

[H3C MSR ルーターACL コンフィギュレーションガイド\(Comware V7\)](#)

[H3C MSR ルーター VRRP 設定ガイド](#)

リファレンスガイド

シミュレーターを利用した設定例

[基本的な BGP の設定](#)

[NAT の設定](#)

[VRRP の設定](#)

[IPsecVPN の設定\(IKE Aggressive モード\)](#)

[IPsecVPN の設定\(IKE main モード\)](#)

[L2TP の設定](#)

[PPPoE の設定](#)

[OSPF ルーティング設定](#)

[PPP の設定](#)

ACLによるパケットフィルタリング設定
IPルーティング基礎



5. セキュリティ (SecPath ファイアウォール)

初めに

[2023 H3C Firewall Family Certificate\(ICSA labs による H3C ファイアウォールの技術認定証明書\)](#)



[H3C SecPath ファイアウォール技術紹介](#)

[H3C SecPath F100-C-A1,A2 ファイアウォール](#)

[H3C SecPath F1000 シリーズファイアウォール](#)

[外部機関\(ICSA Labs\)による H3C ファイアウォールへの機能認定証明書](#)

クイックスタート

↓ **F100 は小規模オフィスに最適なファイアウォールです**

[H3C SecPath F100 ライセンス登録から初期設定まで](#)

[\[ビデオ\]特定のポートを管理インターフェースとする](#)

[\[ビデオ\]Static Route 設定とインターフェースへのサブアドレス設定](#)

[Firewall 技術 初心者からマスターへ](#)

[\[ビデオ\]管理サブインターフェースの作成](#)

インストール&アップデート

[H3C iNode インストレーションガイド Windows](#)

[H3C SecPath F100 ファイアウォール設置ガイド](#)

コンフィギュレーション&デプロイ

[GUI によるセキュリティポリシーの設定例](#)

[iNode IPsec VPN 説明書 RADIUS\(CLI による構成\) v1.4](#)

[iNode IPsec VPN 説明書 LDAP\(CLI による構成\) v1.4](#)

[H3C 製品シュミレーター\(HCL\)による拠点間 IPsecVPN 接続の設定例](#)

リファレンスガイド

[H3C SecPath Web GUI 操作ヘルプ](#)

[H3C Firewall 製品 Web コンフィギュレーションガイド v3.1](#)

メンテナンス

[H3C SecPath Firewall トラブルシューティングガイド\(翻訳\)](#)

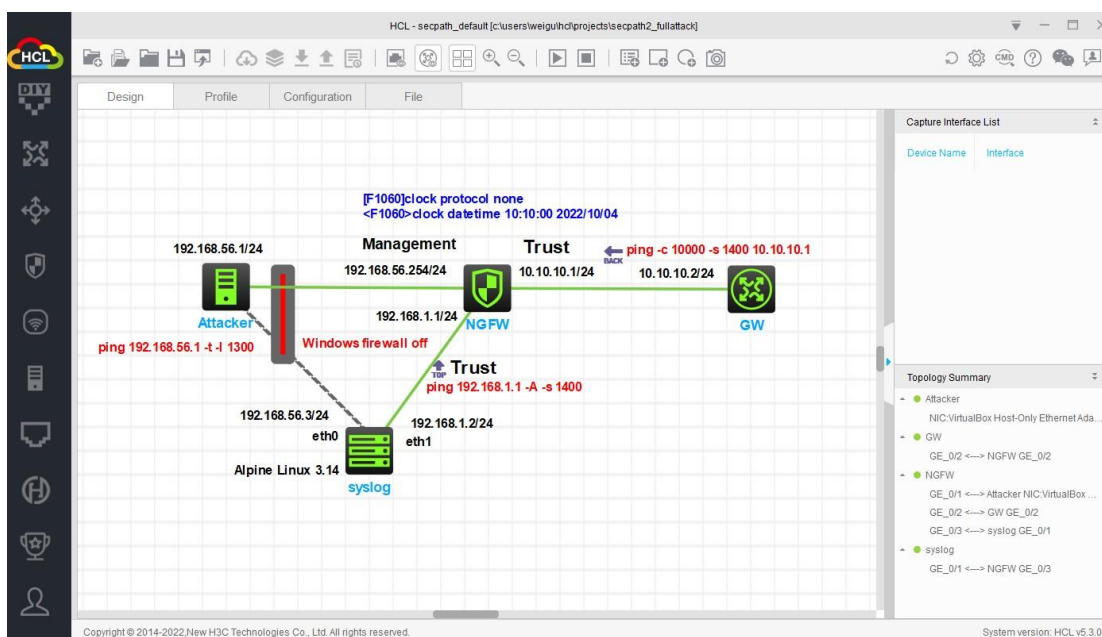

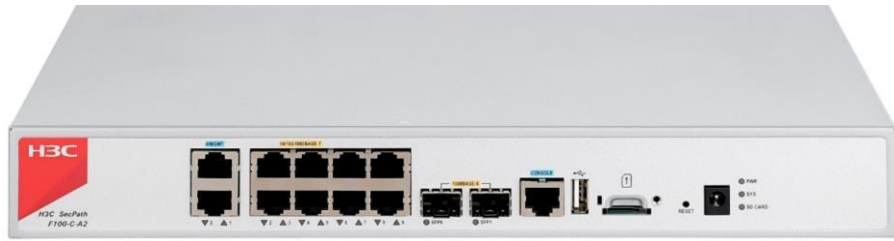

6. Cloudnet (H3C 製品を Cloud で管理)

初めに

H3C Cloudnet の接続要件

Cloudnet を使い始めましょう v1.4

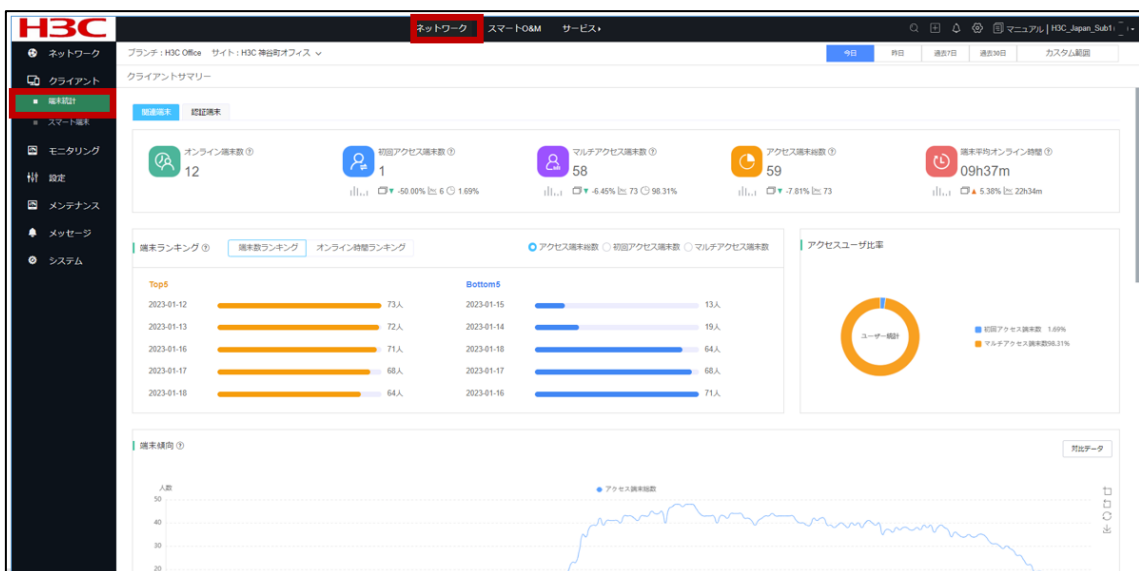
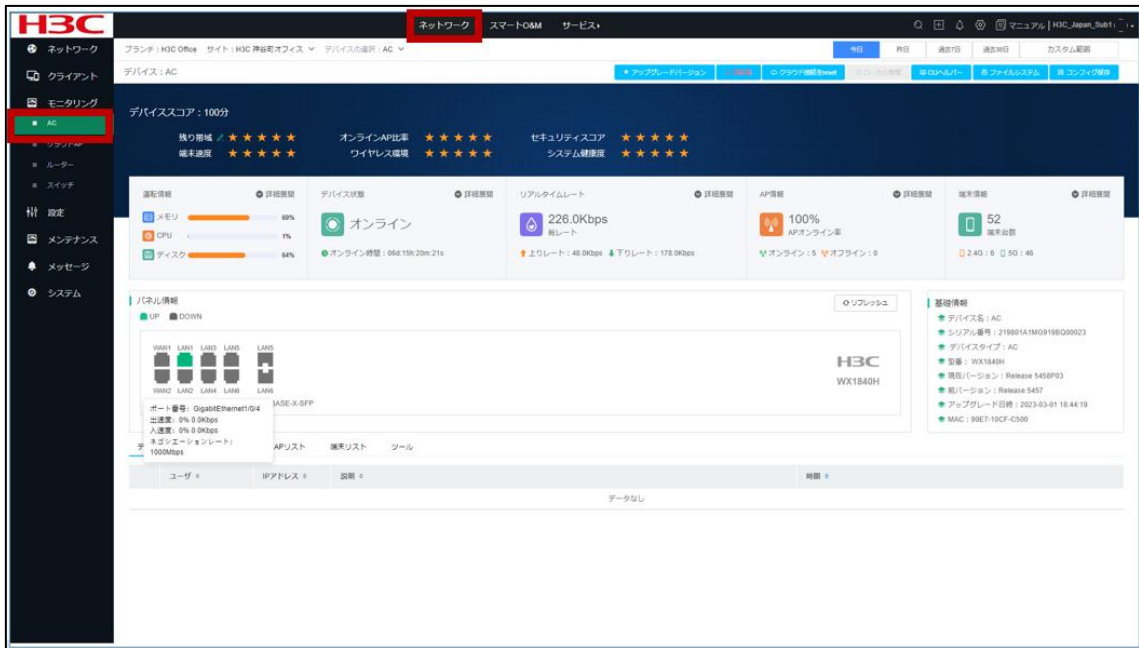

大画面でのネットワーク全体の監視

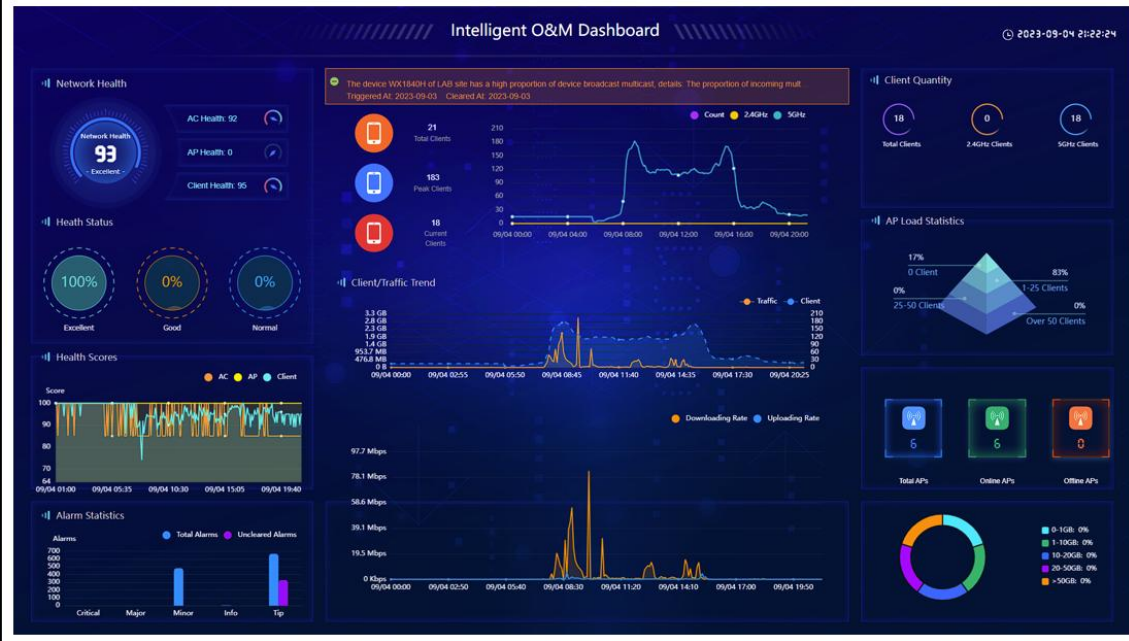

Cloudnetアプリ(iOS)

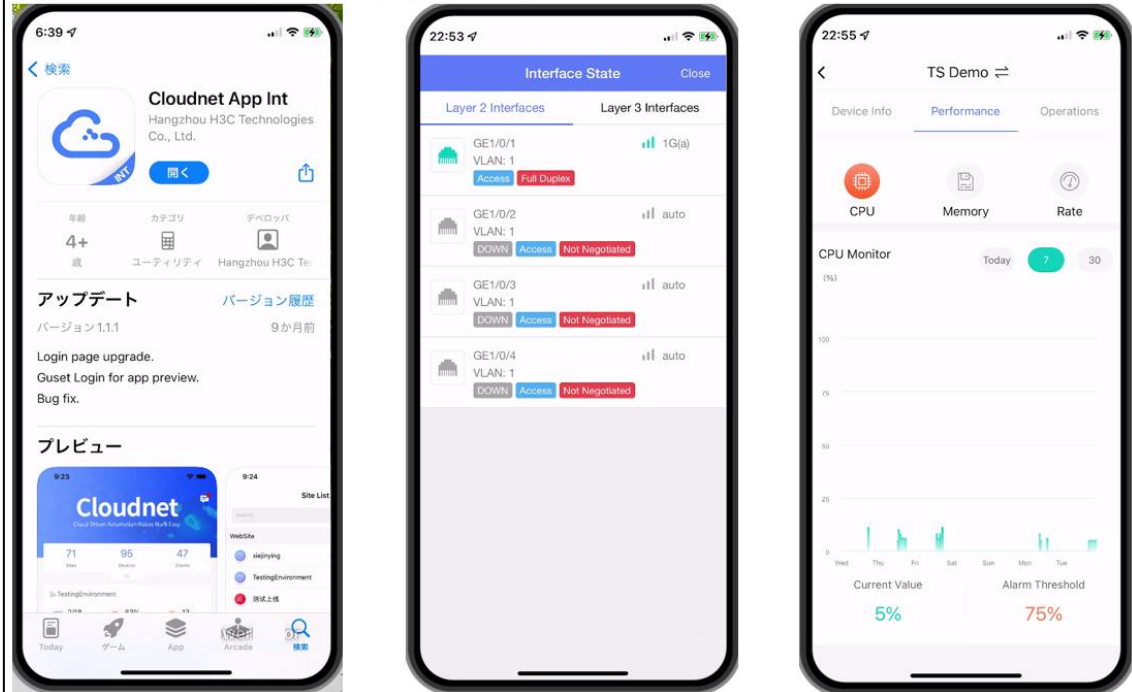

↓ Cloudnet を利用した高度な管理が可能です

[H3C Cloudnet Smart O&M ユーザーガイド v1.2](#)

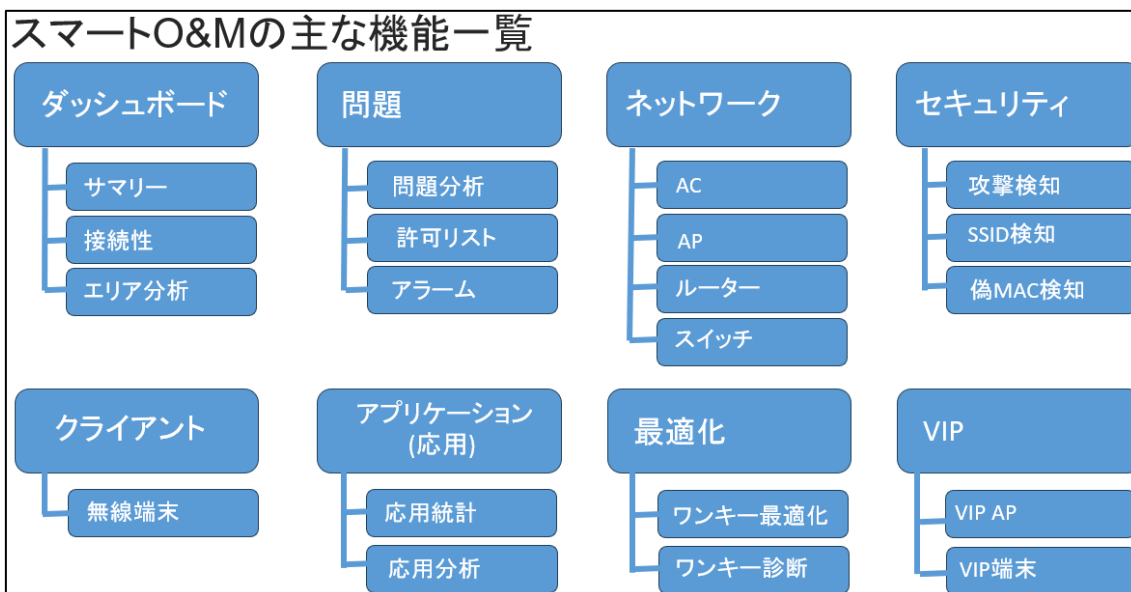

[H3C Cloudnet 機能ガイド](#)

[Cloudnet サブアカウントの作成と権限管理\(翻訳\)](#)

[Cloudnet 導入ガイド\(翻訳\)](#)

インストール&アップデート

[Cloudnet を利用した装置交換](#)

コンフィギュレーション&デプロイ

↓ H3C 機器を持っていなくても既に登録されている機器で Cloudnet を実際に体験できます

Cloudnet での装置管理を体験(ゲストアカウント利用)V1.3

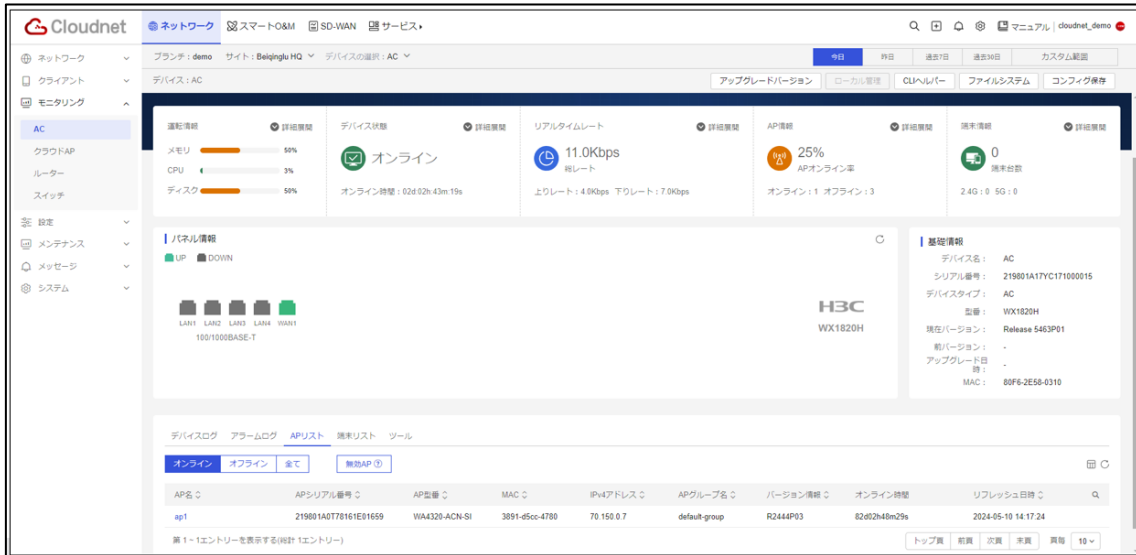

Cloudnet へのコンフィグの Backup と Restore

Cloudnet を利用したバージョンアップ

↓ Cloudnet を利用して構築前に電波のシュミレーションができます(多少難解)

Cloudnet を利用したヒートマップシュミレーション入門

ヒートマップシュミレーション報告書(サンプル)

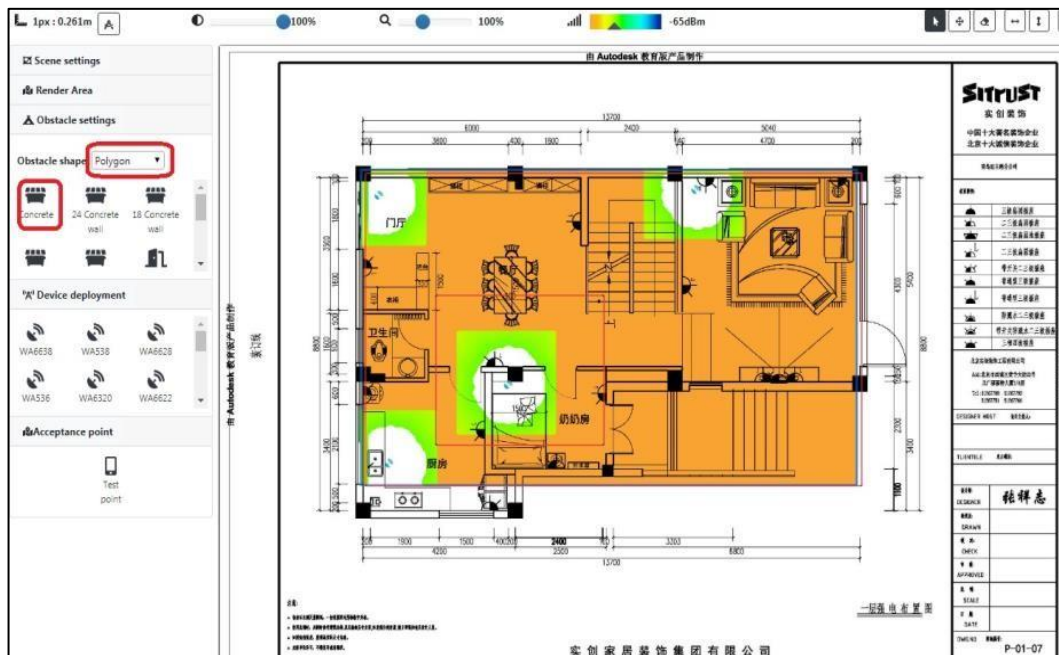

↓ Cloudnet を利用した AP のエリア管理

H3C Cloudnet を利用した AP のエリア管理 v1.4

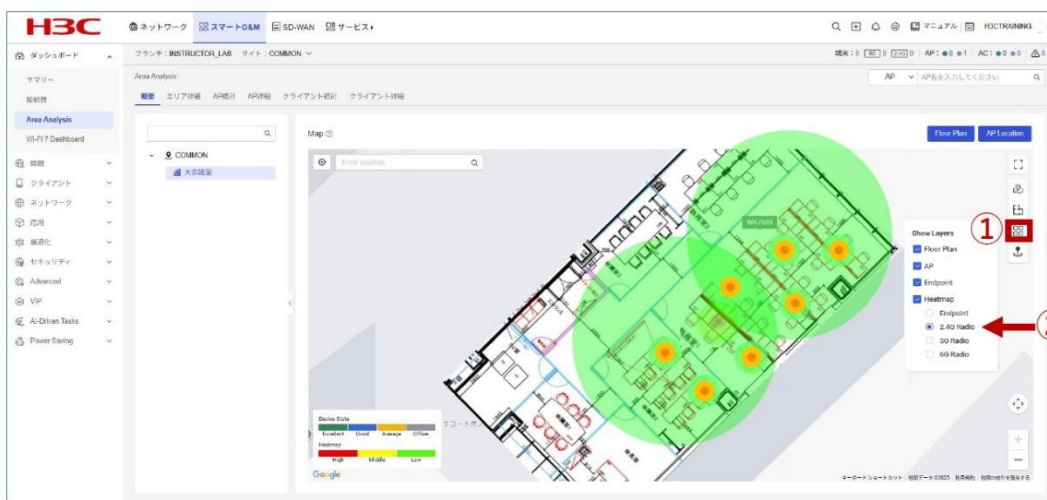

CloudNet にて AP チャンネルの変更

Cloudnet サービスコンポーネントユーザーガイド

ポータル認証設定

H3C Cloudnet+AC でのポータル認証設定

H3C CloudAP でのポータル認証設定

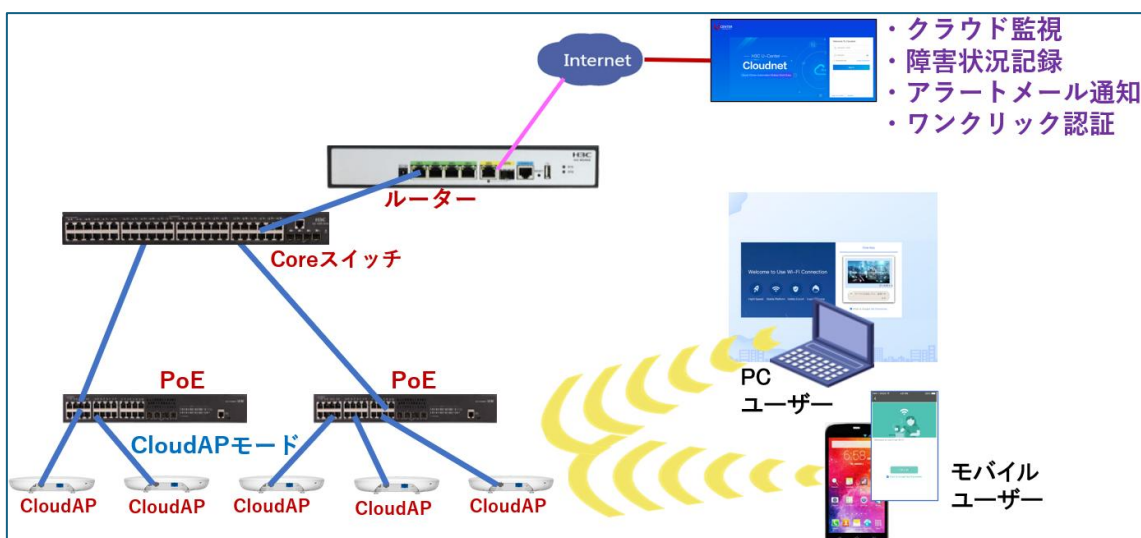

Cloudnet ポータル認証設定例

H3C Cloudnet 認証ユーザーガイド

リファレンスガイド

[Cloudnet-R2022_Q2_リリースノート](#)

メンテナンス

[CloudNet にて Config のバックアップ](#)

[CloudNet に接続する際の確認事項](#)

[H3C Cloudnet 装置障害メール通知設定 v1.1](#)

受信したメールの例

From: <cloudnet@cloudnetinfo.h3c.com>
日付: 2025年12月23日(火) 10:46
件名: Cloud platform-Alarm
To: <sitemanager@h3c.com>

Cloud platform-Alarm The device WX1840H_DEMO in the TS Demo site outgoing and incoming traffic ratio exceeds the system pre-made threshold, and there may be a large number of broadcast message replication.

[H3C Cloudnet 定期レポート受信設定例](#)

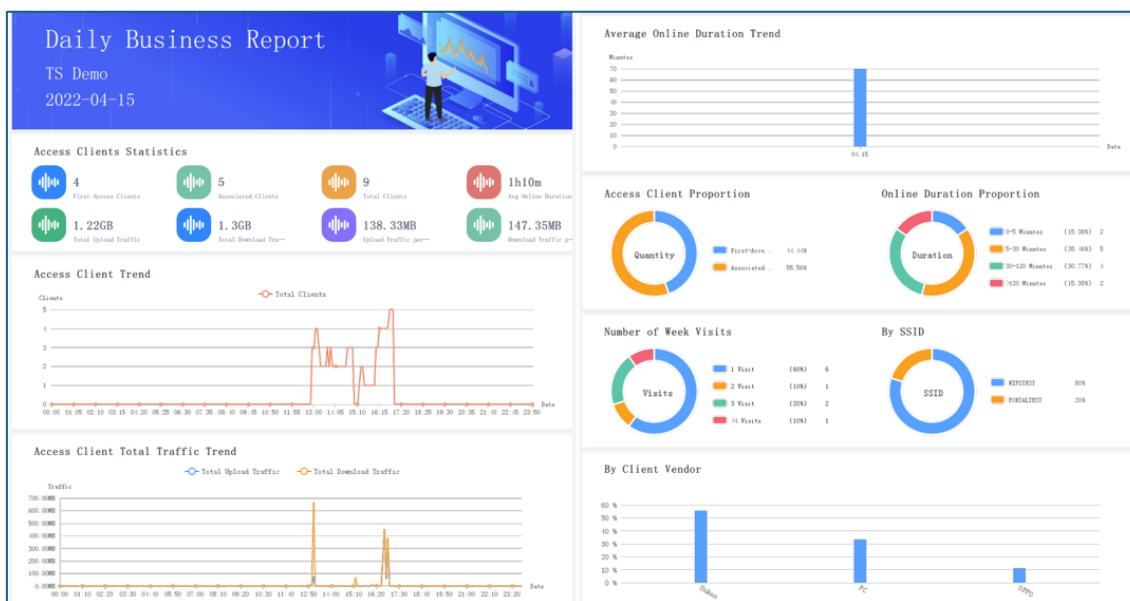

故障 AP の交換

FAQ

[CloudNet 一時アカウントの発行](#)

[Cloudnet FAQ](#)

7. SNMP ベースのデータセンター用ネットワーク管理 (iMC)

初めに

[H3C iMC インテリジェントマネージメントセンター](#)

[H3C iMC 入門ガイド](#)

クイックスタート

[H3C iMC EIA データシート](#)

[iMC WSM 管理者ガイド](#)

[H3C iMC NTA 製品紹介](#)

[H3C iMC SHM サービスヘルス管理紹介](#)

[H3C iMC PLAT プラットフォーム紹介](#)

インストール&アップデート

[iMC インストールと活用](#)

[SQL Server 2012 インストールとコンフィギュレーションガイド v1.0](#)

[H3C iMC ローカルデータベースを使うセントラルデプロイメントガイド 7.3-5W105](#)

コンフィギュレーション&デプロイ

[iMC WSM の RF 管理を利用したヒートマップ作成](#)

[iMC WSM RF の管理](#)

[iMC WSM ネットワーク計画設定例](#)

[iMC WSM スペクトラムガードの設定例](#)

[iMC WSM エネルギーポリシー設定例](#)

[iMC WSM コンバージドトポロジコンフィギュレーション例](#)

[iMC WSM ダッシュボードモニターコンフィギュレーション例](#)

[iMC WSM WLAN コンフィギュレーション例](#)

[iMC NTA&UBA NTA ホストトラフィック分析コンフィギュレーション例](#)

[iMC NTA&UBA NTA インターフェーストラフィック分析設定例](#)

[iMC NTA&UBA NAT と iMC UBA によりユーザーの行動監査の設定例](#)

[iMC NTA&UBA VLAN トラフィック分析タスクを NTA に追加の例](#)

[iMC NTA&UBA NetStream コンフィギュレーション](#)

[iMC SHM NQA リンク状態モニタリング設定例](#)

リファレンスガイド

[H3C iMC UBA 7.3 E0506P02 リリースノート](#)

[H3C iMC SHM 7.3 E0502P08 リリースノート](#)

[H3C iMC PLAT 7.3 E0705P02 リリースノート](#)

[H3C iMC NTA 7.3 E0506P02 リリースノート](#)

メンテナンス

[H3C iMC プラットフォームトラブルシューティングガイド](#)

図 WSM信号強度のシュミレーション 図 WSM信号強度の表示

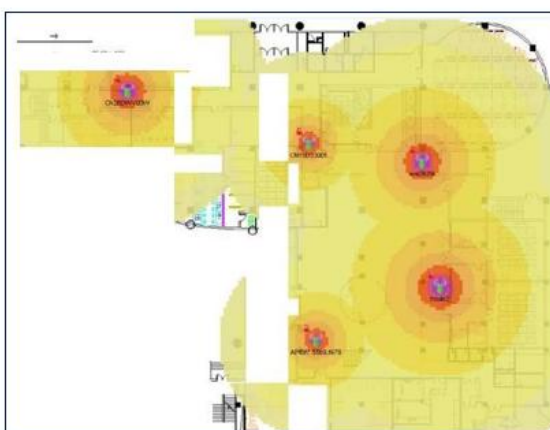

8. サーバー

初めに

H3C ハードウェアデバイス管理(HDM) テクニカルホワイトペーパー

H3C ハードウェアデバイス管理(HDM2) テクノロジーホワイトペーパー

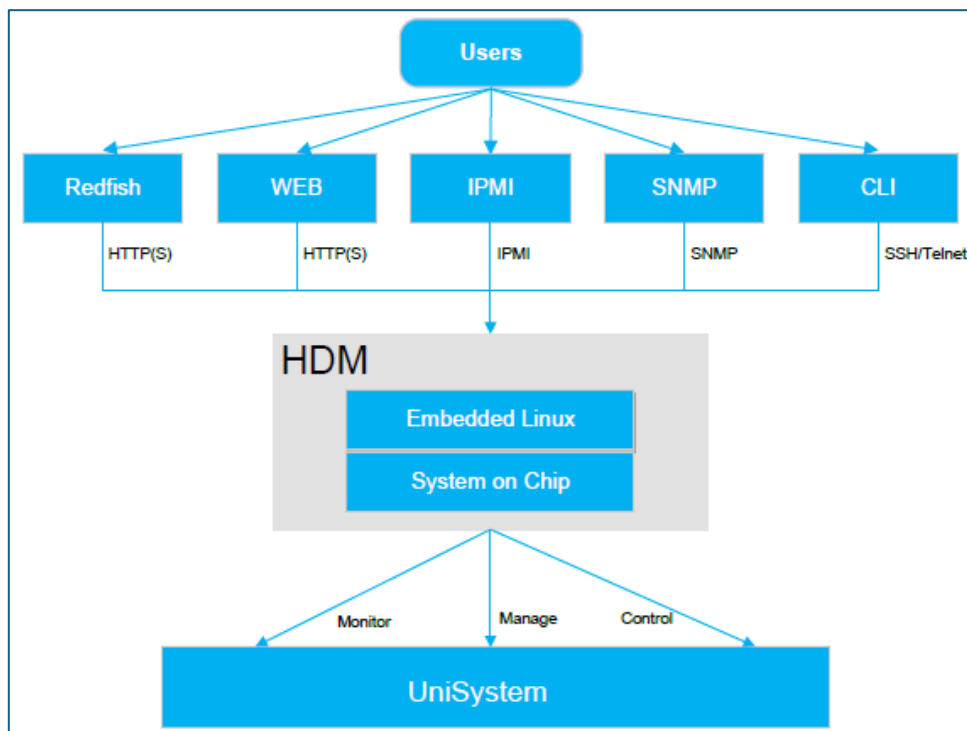
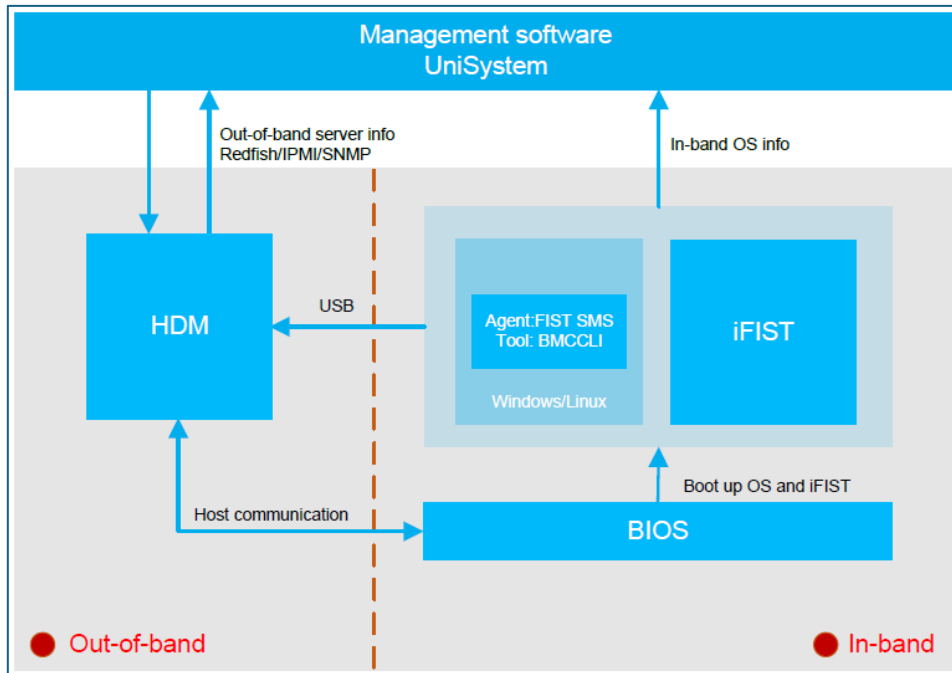

クイックスタート

[H3C サーバー管理プラットフォーム概要](#)

[H3C サーバー製品クイックガイド v1.0](#)

[H3C UniServer R4900 G3 サーバープロセッサ インストールクイックスタート](#)

[H3C サーバーオペレーティングシステムインストールガイド](#)

[H3C Servers iFIST クイックスタートガイド](#)

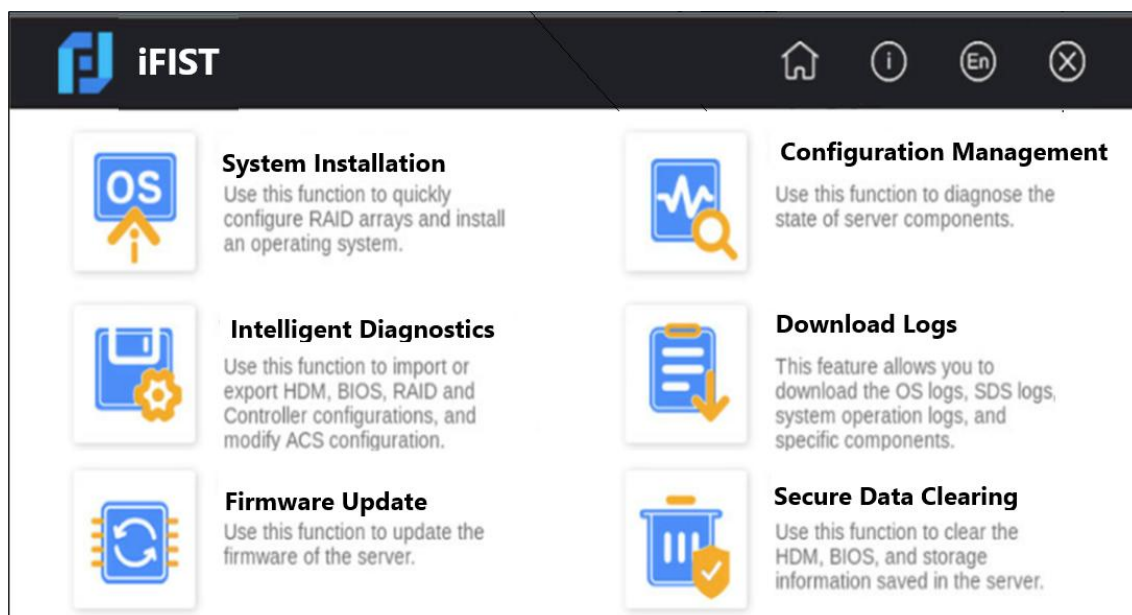

コンフィギュレーション&デプロイ

[H3C サーバーUniSystem ユーザーガイド](#)

[H3C サーバー ストレージコントローラ ユーザーガイド](#)

[H3C サーバー ハードウェアデバイス管理\(HDM\)ユーザーガイド V1.0](#)

インストール&アップデート

[H3C サーバー ファームウェアアップグレードガイド](#)

[H3C Servers iFIST ユーザーガイド](#)

メンテナンス

[H3C サーバー トラブルシューティングガイド](#)

[H3C HDM syslog メッセージ](#)

インストール&アップデート(続き)

H3C UniServer R4900 G3 サーバーOS インストールガイド

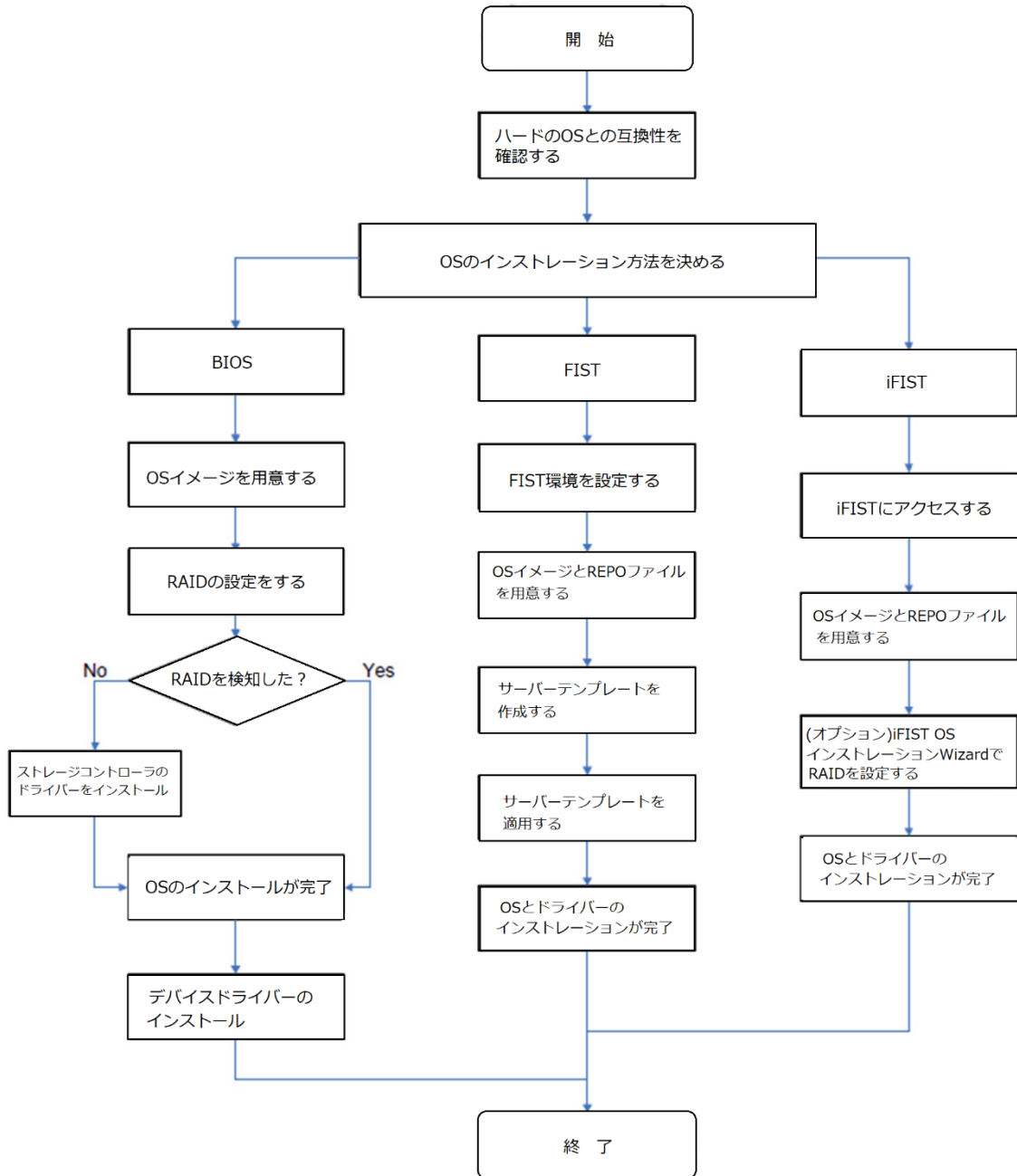

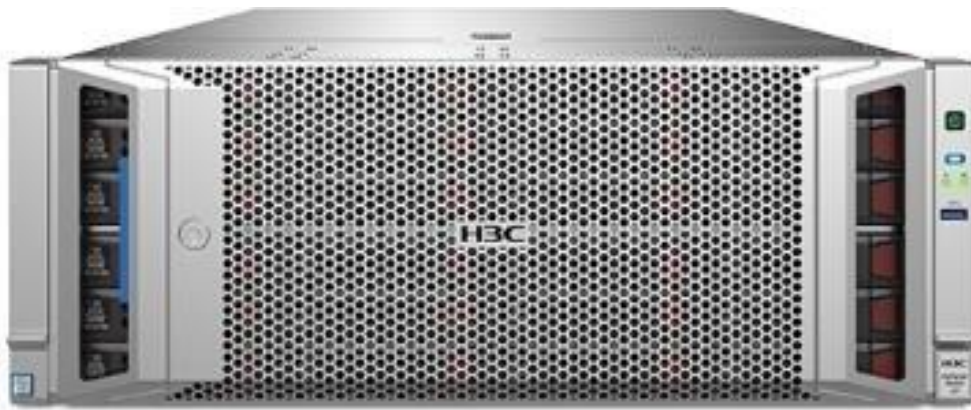

シミュレーター

以下のサイトにサーバーの管理機能(HDM, HDM2, BIOS, Unisystem, REPO)のシミュレーターがありますので、お試しください。

<https://simulator.h3c.com/home>

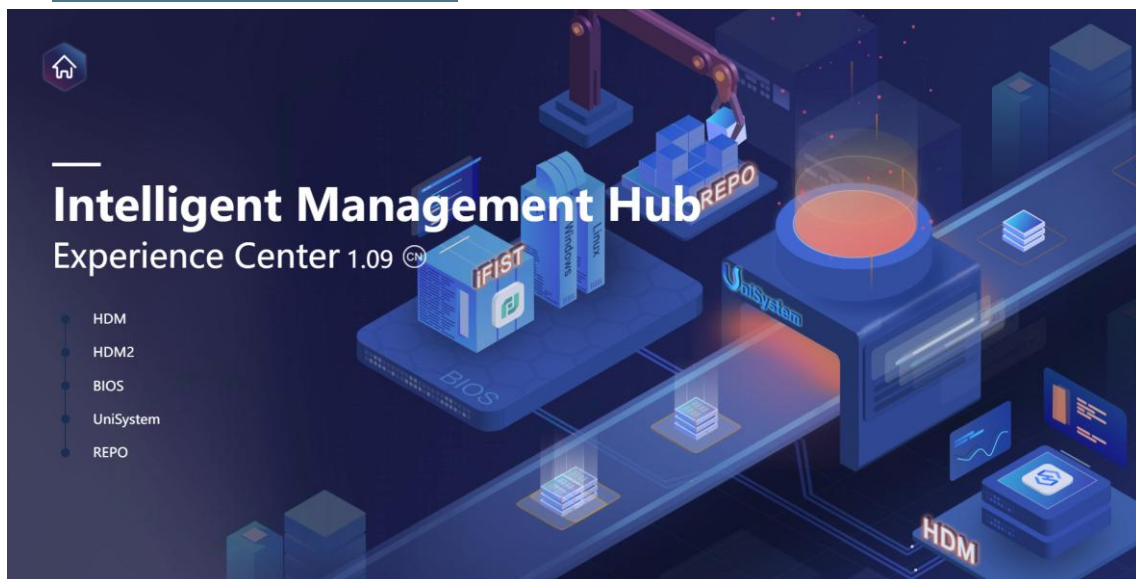

9. クラウドコンピューティング (UIS / CAS)

クイックスタート

[H3C UIS HCI クイックスタートガイド](#)

[H3C CAS CVM クイックスタートガイド](#)

[H3C CAS CVM リソース スケールイン スケールアウト設定ガイド](#)

インストール&アップデート

[H3C UIS マネージャーインストールガイド](#)

[H3C UIS 6.5 アップグレードガイド](#)

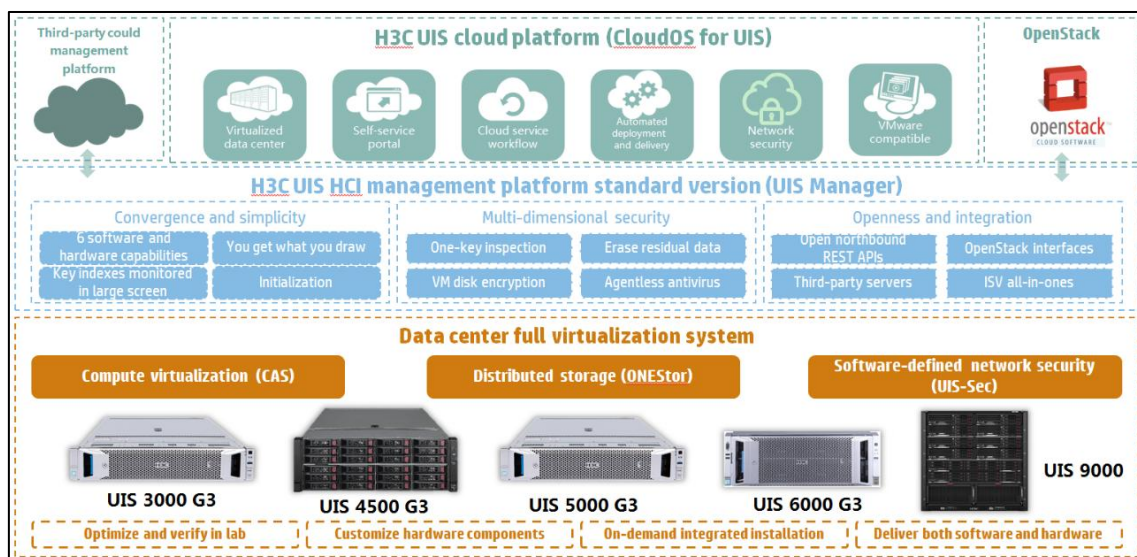

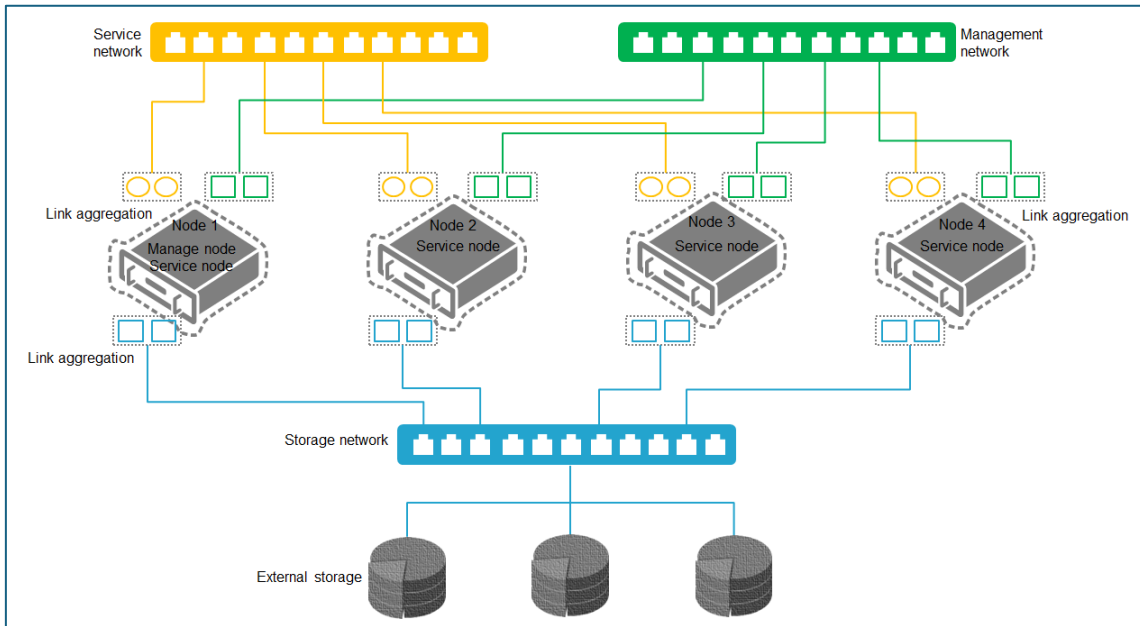

コンフィギュレーション&デプロイ

[H3C CAS インストレーションガイド](#)

[H3C CAS CVM ユーザーガイド\(リソース編\)](#)

[H3C CAS 外部 VM の移行とバックアップ](#)

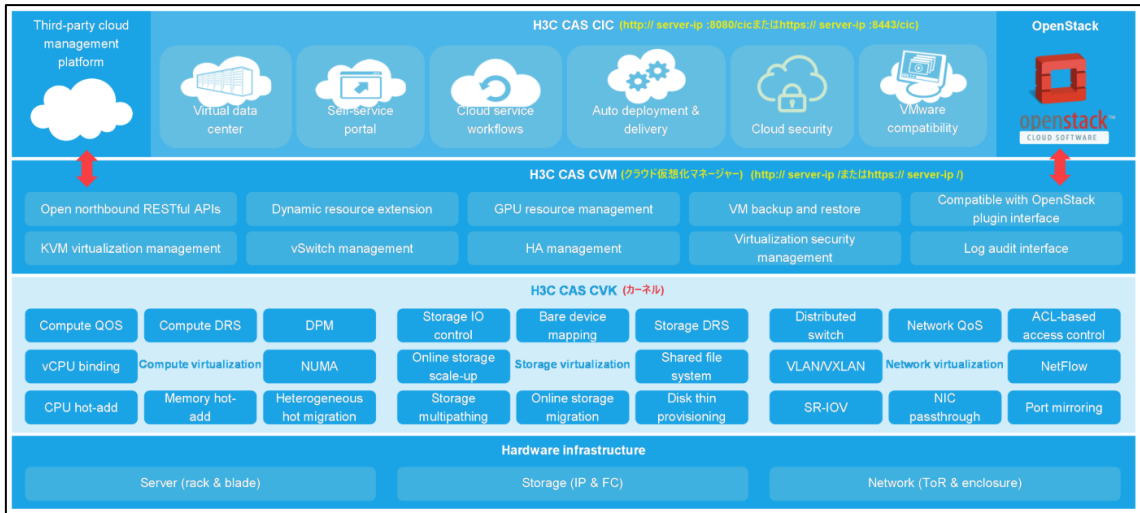

CAS: 外部クラウド

H3C CAS は、ユーザーの既存の VMware ビジネス オペレーティング環境で VMware VM を管理、移行、バックアップできます。

- 統合管理: VMware および CAS VM は、CVM ハイパーバイザーから統合管理できます。
- ワンクリック移行: VMware vSphere VM はワンクリックで CAS に移行できます。
- バックアップと災害復旧: VMware vSphere VM はデータを保護し、緊急時に業務を引き継ぐことができます。

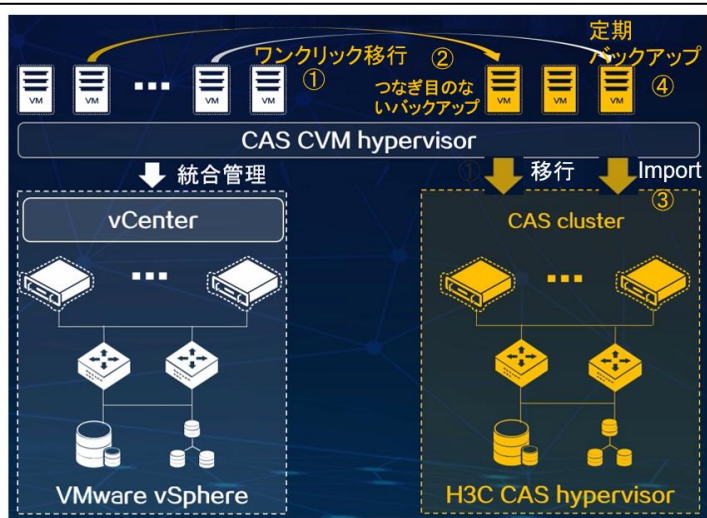

[H3C CAS CVM ユーザーガイド\(システムの運用と保守編\)](#)

[H3C CAS CVM ユーザーガイド\(オペレーションセンター編\)](#)

[H3C CAS CVM ユーザーガイド\(システム管理編\)](#)

[H3C CAS CVM ユーザーガイド\(クラウドサービスの管理編\)](#)

[H3C CAS CVM ユーザーガイド\(コンテナエンジンサービス編\)](#)

メンテナンス

[H3C CAS CVM VM 構成チューニングガイド](#)

[H3C CAS VM バックアップおよびリストア設定ガイド](#)

10. AD-NET ソリューション

初めに

[Tolly レポート H3C AD-WAN Solution Feature](#)

インストール&アップデート

[AD-Campus 6.2 自動化構成ガイド](#)

コンフィギュレーション&デプロイ

[AD Campus 6.2 基本コンフィギュレーションガイド\(グループベースポリシー\)V1.0](#)

[AD Campus 6.2 基本コンフィギュレーションガイド\(IP ベースポリシー\)V1.0](#)

AD-NET

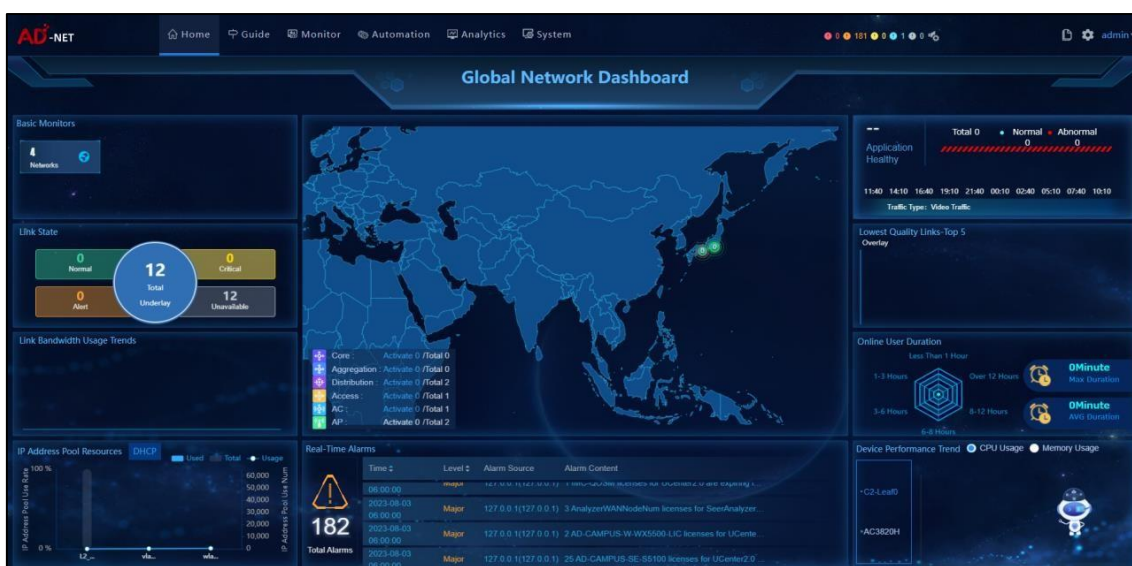

AD-WAN



AD-Campus



11. Cloud Lab (H3C 製品シミュレーター)

初めに

[H3C クラウドラボ\(HCL\)ユーザーガイド v1.3 と最新のインストラ](#)

↓ Windows にインストールして利用するシミュレーター(スイッチ、ルーター、ファイアウォール、無線コントローラー、無線アクセスポイント、PC、Linux サーバーなど)

[H3C クラウドラボユーザーガイド](#)

設定例

[H3C 製品基本操作トレーニング実習ガイド v3.2](#)

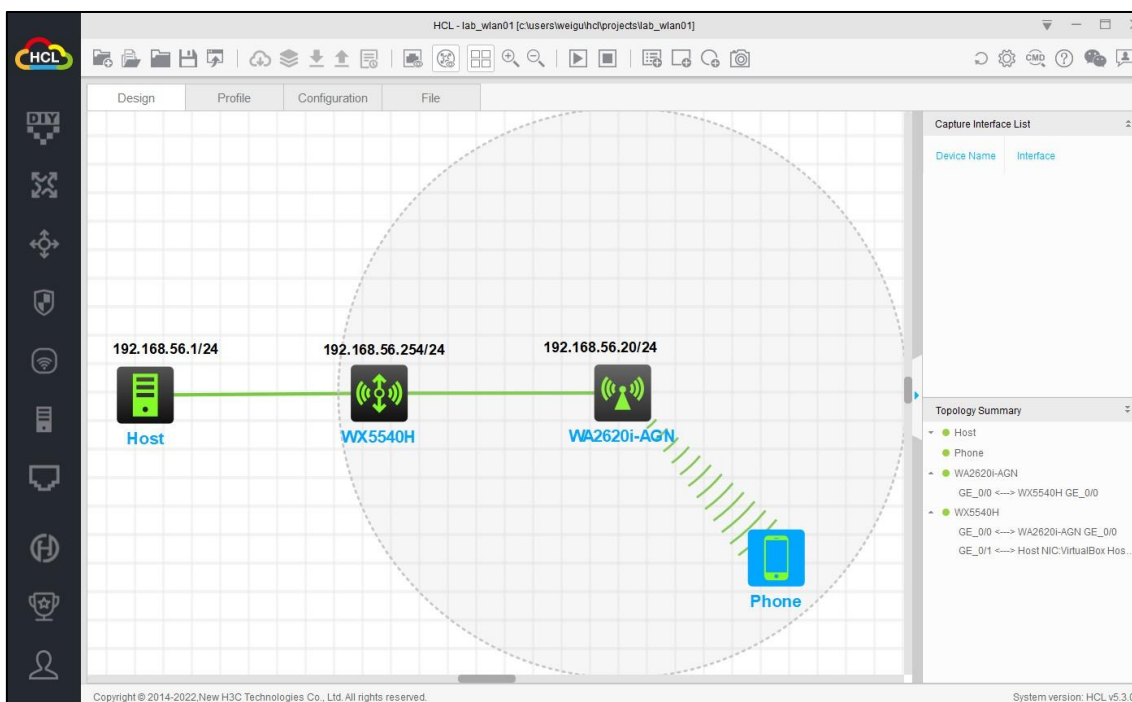

[H3C シミュレーターによるルーター基本コンフィギュレーション演習](#)

[HCL 課題 HCL の仮想デバイスのホストへの接続](#)

[HCL 課題 トランクプロトコルの設定](#)

[H3C シミュレーターによる基本コンフィギュレーション演習](#)

[スタック\(IRF\)の設定](#)

[H3C 無線製品実習\(シミュレーターを利用\)](#)

[H3C 製品シミュレーターによる拠点間 IPsecVPN 接続の設定例](#)

12. H3C 技術者認定制度

H3C 技術者認定制度

技術者認定制度と模擬試験受験方法(GB0-192)

H3CNE 試験で試される知識の解説(試験範囲)

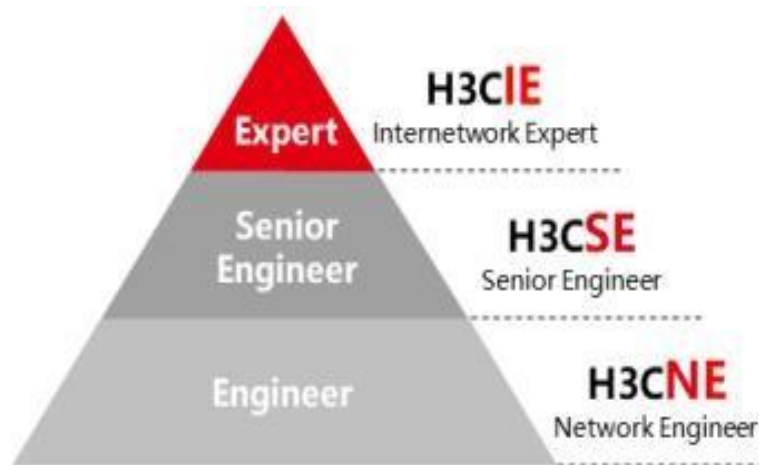

13. 英文マニュアル

翻訳されたマニュアルで不十分、もしくは英文のマニュアルで確認されたい場合、以下のサイトにアクセスしてください。

https://www.h3c.com/en/Support/Resource_Center/Technical_Documents/



製品カテゴリーの選択

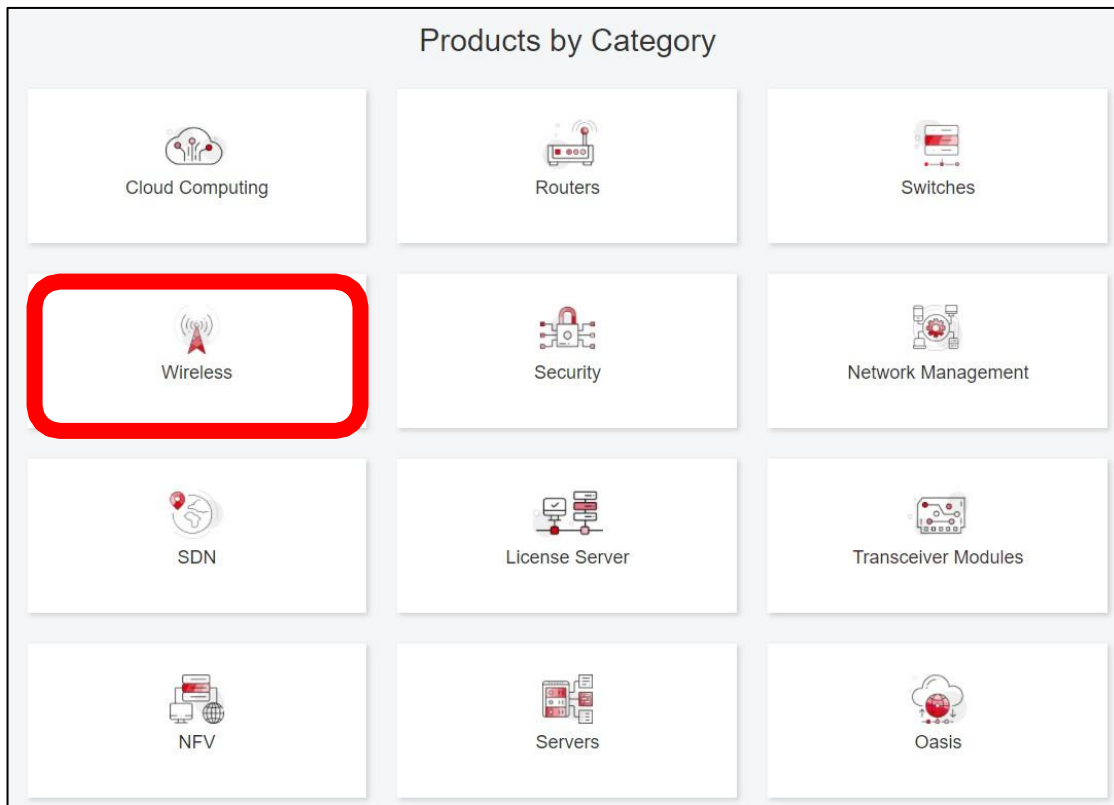

インストール、コマンド、設定、保守

The screenshot shows the H3C website navigation menu. The top navigation bar includes 'Products & Technology', 'Solutions', 'Support', 'Training & Certification', 'Partners', and 'About'. Below this, there are three main sections: 'Technical Documents', 'Software Download', and 'Knowledge Base'. Under 'Technical Documents', there is a list of categories: 'Trending', 'Install', 'Command', 'Configure', and 'Maintain'. The 'Command' category is highlighted with a red box. To the right, under 'Command References', there is a table with columns 'Title' and 'Date'. The table lists several command references, with '04-Interface Command Reference' highlighted by a red box.

Title	Date
H3C Access Controllers Command References(R5426P02)-6W103	10-12-2020
→ 00-About the H3C command references	
→ 01-License Management Command Reference	
→ 02-Fundamentals Command Reference	
→ 03-AP and WT Management Command Reference	
→ 04-Interface Command Reference	
→ 05-Network Connectivity	
→ 06-WLAN Access Command Reference	
→ 07-AP and WT Management Command Reference	
→ 08-WLAN Security Command Reference	

14. トレーニング

[トレーニングニーズアンケート\(事前ヒアリングシート\)](#)

[トレーニング評価表\(実施後の評価\)](#)

1. 本トレーニングは弊社スイッチ装置の基本コマンド(VLAN, LAGG, IRF, OSPF, ACL等)及び保守の入門トレーニングです。

No.	時間	スケジュール
午後	13:00	H3C 製品基本操作トレーニング
	PM –	
	18:00	H3C 製品保守トレーニング
	PM	
教材		教材:H3C 製品基本操作トレーニング v3.2 (vlan , LAGG, IRF, OSPF, ACL,障害調査) 教材:H3C 製品保守トレーニング v2.2 (バージョンアップ、エラーログ収集、ライセンス登録)
		参考資料:H3C 日本語ドキュメント索引

2. 本ハンズオントレーニングは弊社スイッチ装置の基本コマンド(VLAN, LAGG, IRF, OSPF, ACL等)をシュミレーターを利用したハンズオントレーニングです。

No.	時間	スケジュール
午後	13:00	H3C 製品基本操作トレーニング
	PM –	
	18:00 PM	H3C スイッチ製品ハンズオントレーニング
教材		教材:H3C 製品基本操作トレーニング v3.2 (vlan , LAGG, IRF, OSPF, ACL,障害調査) 教材:H3C クラウドラボユーザーガイド 教材:H3C シュミレーターによる基本コンフィギュレーション演習
		参考資料:H3C 日本語ドキュメント索引

3. 本トレーニングは無線 LAN 装置の入門トレーニングです。

No.	時間	スケジュール
午後	13:00 PM – 18:00 PM	H3C_WLAN 製品トレーニング
	教材	教材:H3C 無線 AP の動作モードの特徴と変更 教材:H3C_AC 設置ベストプラクティスガイド(GUI 編) 教材:H3C_Cloud 管理 AP 設置ベストプラクティスガイド 教材:H3C_Anchor-AC 設置ベストプラクティスガイド
		参考資料:H3C 日本語ドキュメント索引

4. 本トレーニングは無線 LAN 装置のうち CloudAP のハンズオントレーニングです。

No.	時間	スケジュール
午後	13:00 PM – 18:00 PM	H3C_WLAN 製品 CloudAP ハンズオントレーニング
	教材	教材:H3C_WLAN 製品 CloudAP ハンズオントレーニング 教材:H3C Cloudnet 装置障害メール通知設定 教材:H3C Cloudnet 定期レポート受信設定例
		参考資料:H3C 日本語ドキュメント索引 参考資料:H3C_Cloud 管理 AP 設定ガイド

5. 本トレーニングは無線 LAN 装置のうち Anchor-AC のハンズオントレーニングです。

No.	時間	スケジュール
午後	13:00 PM – 18:00 PM	H3C_WLAN 製品 Anchor-AC ハンズオントレーニング
	教材	教材:H3C_WLAN 製品 Anchor-AC ハンズオントレーニング 教材:H3C_簡単 Anchor-ac+FIT キットニングガイド
		参考資料:H3C 日本語ドキュメント索引

6 本トレーニングは弊社スイッチ装置の基本コマンド(VLAN, LAGG, IRF, OSPF, ACL 等)及び保守の入門と無線 LAN 製品の入門トレーニングです

No.	時間	スケジュール
午前	10:00AM – 12:00PM	H3C 製品基本操作トレーニング
	教材	教材:H3C 製品基本操作トレーニング v3.2 (vlan , LAGG, IRF, OSPF, ACL, 障害調査)
		参考資料:H3C 日本語ドキュメント索引
午後	13:00PM – 18:00PM	H3C 製品保守トレーニング
		H3C_WLAN 製品トレーニング
	教材	教材:H3C 製品保守トレーニング v2.2 (エラーログ、バージョンアップ、装置交換) 教材:H3C 無線 AP の動作モードの特徴と変更 教材:H3C_AC 設置ベストプラクティスガイド(GUI 編) 教材:H3C_Cloud 管理 AP 設置ベストプラクティスガイド

15. 定期開催トレーニング収録ビデオ(Youtube チャンネル)

- スイッチトレーニング
- H3C 製品シュミレーターの使い方
 - ① H3C クラウドラボ(HCL)ユーザーガイド v1.3 と最新のインストラクター HCL 公式無料ダウンロード(H3C の中国のホームページ)
 - ② H3C 製品基本操作トレーニング実習ガイド v3.2
VLAN の設定, Spanning Tree の設定, Port Security の設定, Link aggregation, ARP, DHCP サーバー設定, IPv6, IP ルーティング基礎, RIP, OSPF ルーティング, ACL Layer 2/3 マルチキャスト, NAT の設定, VRRP の設定, HDLC, PPP, PPPoE, L2TP(LAC 自動開始トンネリングモード), IPsecVPN の設定, IRF(スタック)の設定
 - ③ H3C シュミレーターによるルーター基本コンフィギュレーション演習
VRRP, NAT, PPPoE, BGP
 - ④ H3C シュミレーターによる基本コンフィギュレーション演習
Spanning Tree, Link aggregation, OSPF, ACL
 - ⑤ H3C 製品シュミレーターによる拠点間 IPsecVPN 接続の設定例
IPsecVPN (SecPath による)
 - ⑥ H3C 無線製品実習(シュミレーターを利用)
- 無線ネットワークの構築準備からトラブルシュートまで
- 無線(WiFi 7 解説)トレーニング
- クラウド管理(Cloudnet) トレーニング
- 保守ポリシーと保守トレーニング
- 仮想コントローラと自律アクセスポイント トレーニング
- 無線とスイッチの冗長化トレーニング

改訂履歴

改訂新版 2025年2月3日

第2版 2025年4月7日

第3版 2025年6月4日

第4版 2026年1月6日

第4版 2026年4月10日 定期開催トレーニングのビデオを Youtube に掲載

著作/翻訳 H3C Japan Technologies 合同会社
技術サービス部一同



H3C Technologies Co., Ltd.

Hotline: https://www.h3c.com/en/Support/Online_Help/Service_Hotlines/

E-mail: h3cts@h3c.com

〒105-0001 東京都港区虎ノ門 4-1-13 プライムテラス神谷町 3F 303